

**СВЕТИЛЬНИК СВЕТОДИОДНЫЙ ПОЛУПРОВОДНИКОВЫЙ  
СД179БТ7-3,5-220В**

**П А С П О Р Т**

**1. НАЗНАЧЕНИЕ**

1.1. Светильник светодиодный полупроводниковый предназначен для подсветки электрических секционных шкафов и щитов управления.

**2. Габаритные и установочные размеры**

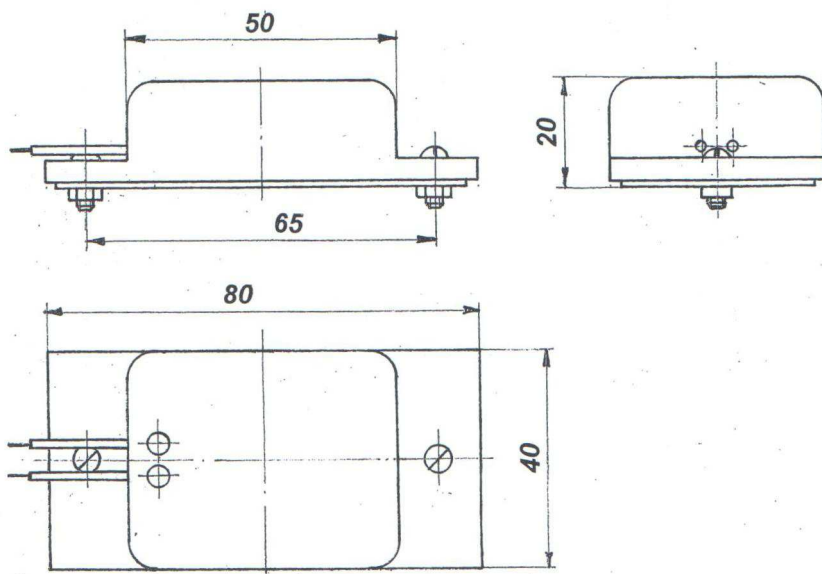

**3. ТРЕБОВАНИЯ ПО ТЕХНИКЕ БЕЗОПАСНОСТИ:**  
Установку светильника производить только при отключенном питании !

**4. ПРАВИЛА ЭКСПЛУАТАЦИИ И ОБСЛУЖИВАНИЯ**

- 4.1 Снять рассеиватель светильника
- 4.2 Закрепить основание светильника на опорную поверхность с помощью винтов или шурупов.
- 4.3 Подключить провода питания в гнезда клеммной колодки и установить модуль.
- 4.4 Закрывать рассеиватель.
- 4.5 В процессе эксплуатации специального обслуживания не требуется, в случае загрязнения поверхности рассеивателя протереть мягкой ветошью.

**5. СВИДЕТЕЛЬСТВО О ПРИЕМКЕ И ГАРАНТИЙНЫЕ ОБЯЗАТЕЛЬСТВА**

- 5.1. Светильники соответствуют требованиям ГОСТ Р МЭК 60598-1-2003 и признаны годными к дальнейшей эксплуатации.
- 5.2. Срок службы, лет не менее - 10;
- 5.3. Гарантийный срок эксплуатации светильников 18 месяцев со дня ввода в эксплуатацию, не позднее 2-х лет со дня поступления потребителю.

**6. ТЕХНИЧЕСКИЕ ПАРАМЕТРЫ**

| Наименование      | Напряжение питания U (В) | Потребляемый Мощность Вт (не более) | Цвет свечения      | Световой поток (Лм) |
|-------------------|--------------------------|-------------------------------------|--------------------|---------------------|
| СД179БТ7-3,5-220В | ~ 220                    | 3,5                                 | белый естественный | 240-310             |

Дата изготовления \_\_\_\_\_

Штамп ОТК \_\_\_\_\_