

## Зажим поддерживающий глухой ПБ-3

Предназначен для крепления алюминиевых и сталеалюминиевых проводов диаметром 13,5 мм...19,8 мм к изолирующим подвескам.  
Разрушающая нагрузка – 70 кН.  
Масса – 1,4 кг.  
Соответствует требованиям ГОСТ Р 51177-98.

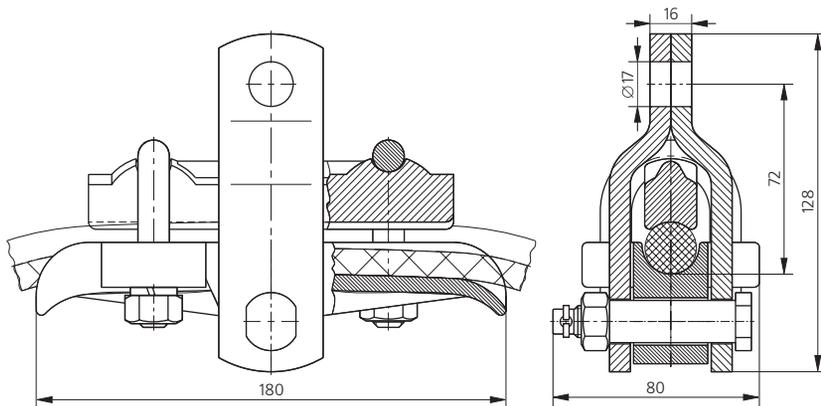

### Преимущества применения зажима поддерживающего ПБ-3

1. Повышенные механические свойства зажима.
2. Основные узлы зажима выполнены из алюминиевого сплава с целью снижения потерь на перемагничивание.

## Зажимы поддерживающие глухие ПГН-1-5, ПГН-2-6, ПГН-3-5

Предназначены для крепления одного провода к изолирующим подвескам линий электропередачи напряжением 35, 110, 220 кВ.  
Соответствуют требованиям ТУ 3449-126-00111120-97.

Марка зажима	Размеры, мм				Диаметр провода, мм	Разрушающая нагрузка, кН	Масса, кг
	L	H	h	b			
ПГН-1-5	192	93	55	17	6,4...9,0	25	0,7
ПГН-2-6	192	92	55	17	9,2...12,6	25	0,7
ПГН-3-5	220	98	66	20	13,5...19,8	25	1,1

