

НОВИНКА



LEVANTE, LEVANTE M

стильные высокоэффективные
светодиодные уличные
светильники для городского
освещения

НОВИНКА

LEVANTE, LEVANTE M



Матрица серии:

Название серии	Мощность	КЦТ, К	Оптика	Цвет корпуса	Кронштейн
Levante	25 Вт	 3000К  4000К  5000К	6 типов оптики для любого применения (подробнее на страницах 5-6)	 Серый  Чёрный  Белый  Возможность покраски корпуса в любой цвет по шкале RAL	Ø40-48 мм Ø48-60 мм
	30 Вт				
	40 Вт				
	50 Вт				
	60 Вт				
Levante M	60 Вт				
	80 Вт				
	100 Вт				
	110 Вт				

Применение:

Levante подходят для освещения любых городских объектов: аллеи, парки, детские площадки, парковки, улицы, придомовые территории, скверы.

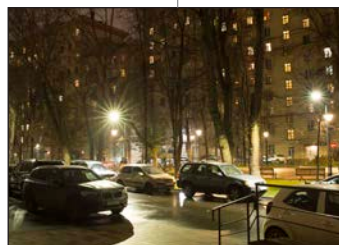
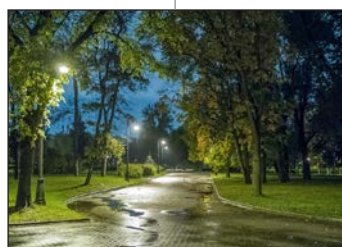
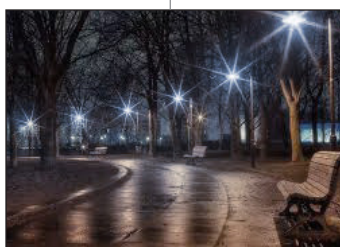

Технические характеристики серии

Levante

Мощность, Вт	Поток, лм	lm/W
25	3750	150
30	4350	145
40	5400	135
50	6250	125
60	7320	122

Levante M

Мощность, Вт	Поток, лм	lm/W
60	8700	145
80	10800	135
100	12500	125
110	13420	122

Диапазон входного напряжения (AC)	100 - 305 В (50 Гц)
Диапазон входного напряжения (DC)	142 - 431 В
Степень защиты	IP66
Индекс цветопередачи	>70
Коэффициент мощности	≥0,95
Класс защиты от поражения электрическим током	I
Коэффициент пульсации	≤5%
Тип климатического исполнения	УХЛ1
Диапазон рабочих температур окружающей среды	-40°C ... +45°C
Гарантия	5 лет
Срок службы светодиодов	50 000 часов

Levante

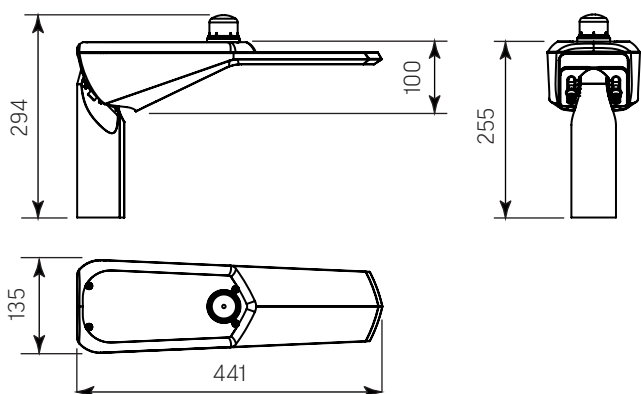

Levante M

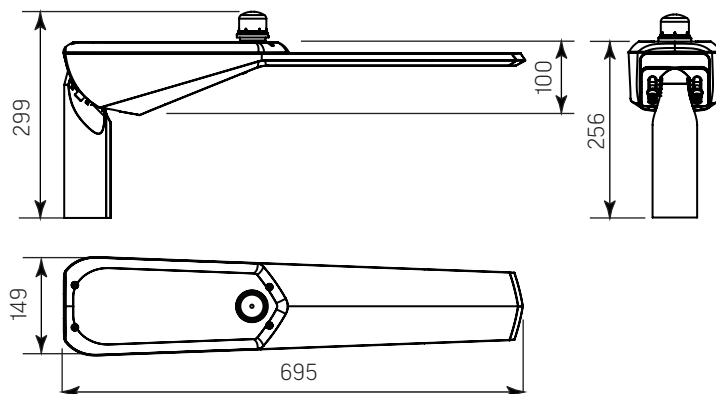

▶ Литой алюминиевый корпус обеспечивающий эффективный теплоотвод и высокий уровень защиты электроники

▶ Опционально: разъемы для систем управления типа ZHAGA и NEMA

40-48 мм

▶ Два типа универсальных кронштейнов для посадки на мачту или консоль любого диаметра:

48-60 мм

▶ Эффективные светодиоды

▶ Большой выбор оптики для решения любых задач

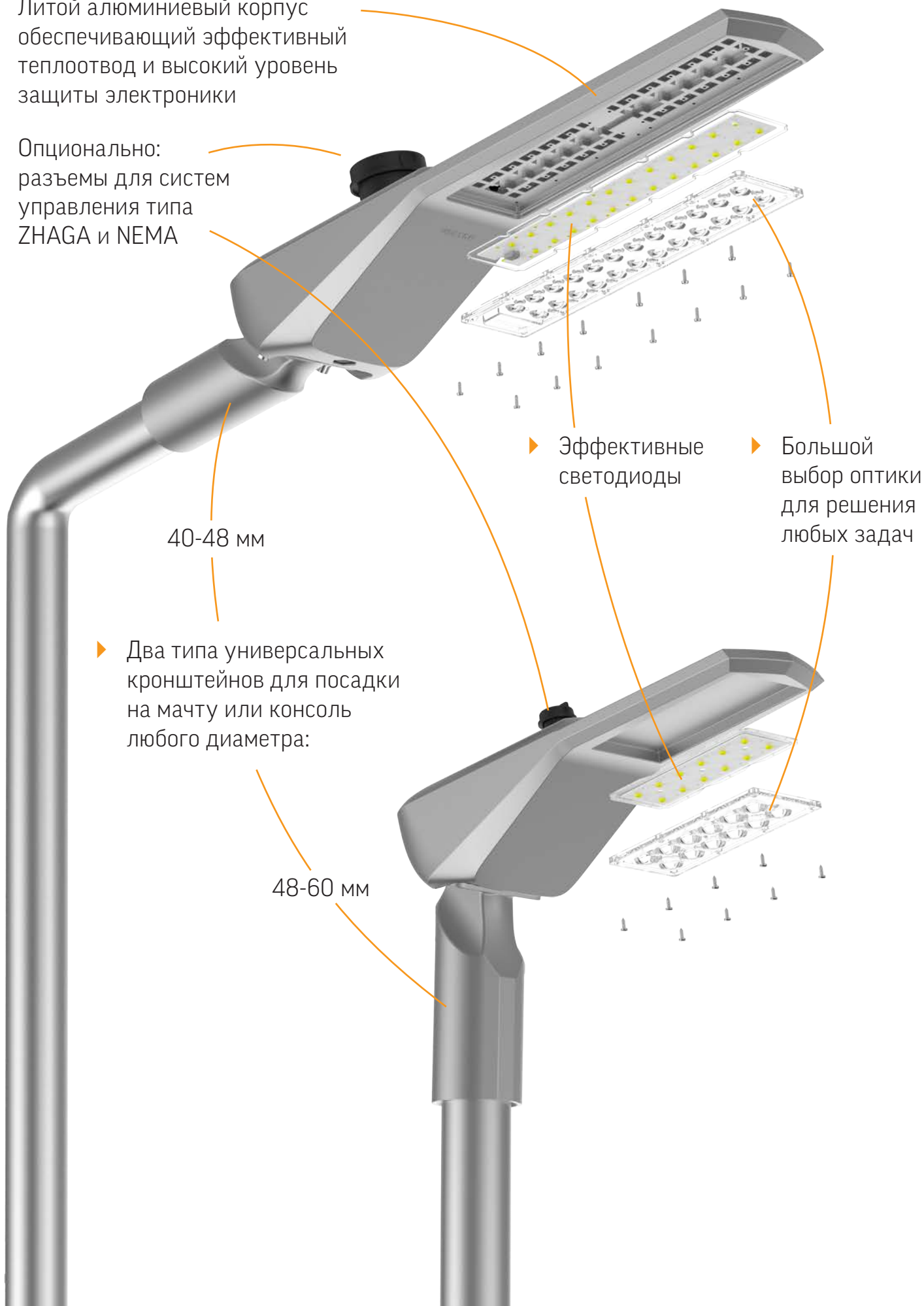

Типы КСС серии Levante и Levante M

- ▶ ROAD – освещение дорог и магистралей
- ▶ URBAN – освещение городских улиц
- ▶ PLAZA – освещение парковок и других открытых пространств, мачта расположена с краю
- ▶ PARKING – освещение парковок и других открытых пространств, мачта расположена в центре
- ▶ CROSSWALK – освещение пешеходных переходов
- ▶ YARD – освещение площадок без особых требований к светораспределению

Наименование Varton	Назначение	Наименование по ANSI / IESNA RP-8-14	Наименование по ГОСТ Р 54350-2015	Код в артикуле Вартон
Road	освещение дорог и магистралей	Type 2	широкая	L32
Urban	освещение городских улиц	Type 3	широкая	L30
Plaza	освещение парковок и других открытых пространств, мачта расположена с краю	Type 4	широкая	L34
Parking	освещение парковок и других открытых пространств, мачта расположена в центре	Type 5	широкая	L24
Yard	освещение площадок без особых требований к светораспределению	-	косинусная	L05
Crosswalk	освещение пешеходных переходов	-	специальная	L25

Типы КСС серии Levante и Levante M

ROAD

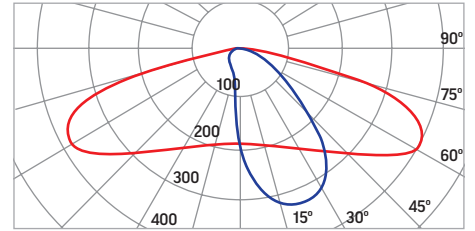

URBAN

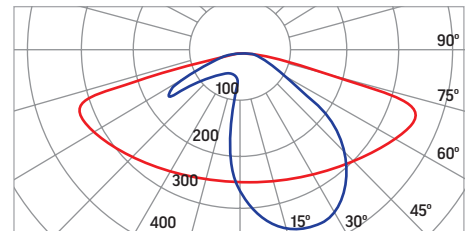

PLAZA

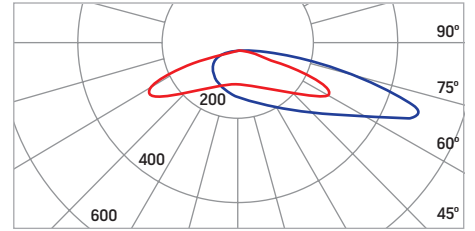
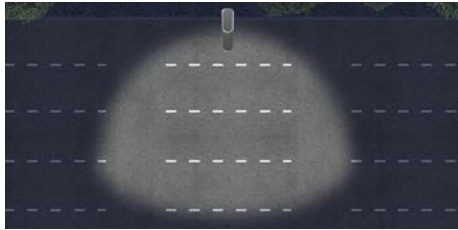
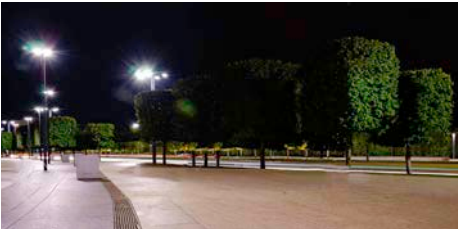

PARKING

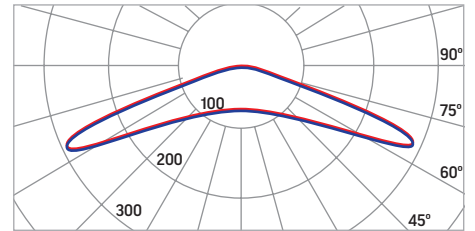
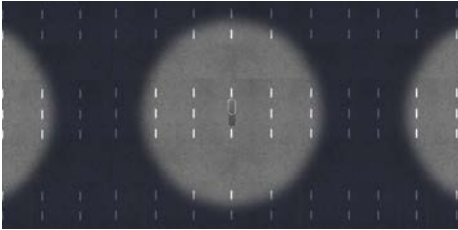

CROSSWALK

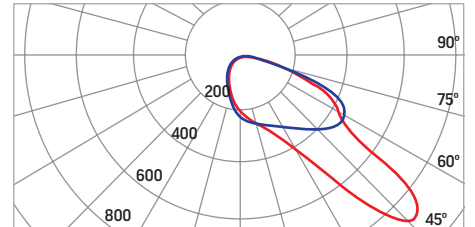
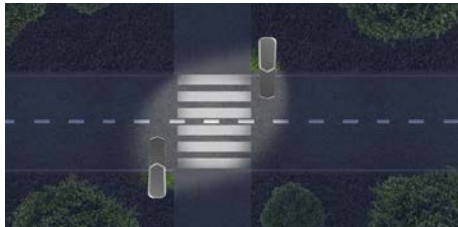

YARD

