

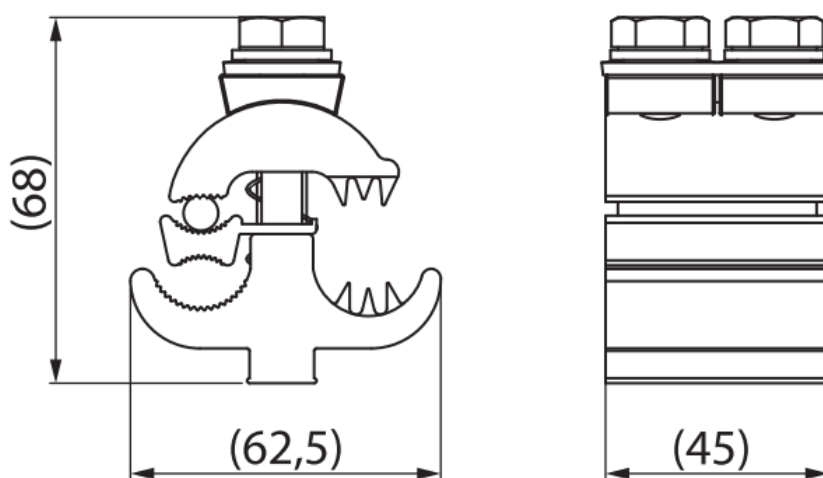

Зажим ответвительный SEW20 (SEW21) для защищенного провода

ПАСПОРТ





ТЕХНИЧЕСКИЕ ХАРАКТЕРИСТИКИ

Тип	Код	Сечение защищенного провода, мм ²	Усилие затяжки, Нм	Масса, г
SEW20	6438100304553	35-150	40	246
SEW21	6438100304560	150-240	40	246

КОНСТРУКЦИЯ Соединитель – луженый антикоррозионный алюминиевый сплав.
Болты – сталь горячей оцинковки
Герметичность обеспечивается покрытием зубцов силиконом.

ПРИМЕНЕНИЕ Используются на ВЛ 6 - 20 кВ с защищенными проводами для защиты от повреждений дугой.

МОНТАЖ ИЗДЕЛИЯ: Изоляция с провода не снимается.
Предварительно ослабить болты зажима. Расположить зажим на проводе. Болты прокалывающего зажима необходимо затягивать с усилием 40 Нм.

НЕОБХОДИМЫЙ ИНСТРУМЕНТ: Ключ шарнирный ST20
Ключ-держатель ST34

КОМПЛЕКТНОСТЬ: Зажим SEW20 – 24 шт.
(Зажим SEW21 – 24 шт).
Коробка – 1шт.
Паспорт – 1 шт.

СВИДЕТЕЛЬСТВО О ПРИЕМКЕ

Процедура приемки изделий разработана и произведена в соответствии со международным стандартом системы менеджмента качества ISO 9001:2008, свидетельство № F114/0005.

СВИДЕТЕЛЬСТВО ОБ УПАКОВКЕ

Изделия упакованы на заводе ENSTO:
ООО «Энсто Рус», Россия, 198205, г. Санкт-Петербург, Таллинское шоссе, д. 206.
Информация об изготовлении указана на упаковке.



ТРЕБОВАНИЯ К ТРАНСПОРТИРОВКЕ И ХРАНЕНИЮ

Погрузка и разгрузка изделий должна производиться вручную или с использованием погрузочных средств, не вызывающих повреждения их поверхности (вмятины, царапины и др.), влияющие на их свойства.

Условия хранения в части воздействия климатических факторов должно соответствовать группе 4 ГОСТ 15150.

ГАРАНТИЙНЫЕ ОБЯЗАТЕЛЬСТВА

Срок службы изделия	50 лет.
Гарантийный срок эксплуатации	5 лет со дня ввода в эксплуатацию, но не более 7 лет с даты производства.

Завод обязуется в течение гарантийного срока безвозмездно заменять вышедшие из строя изделия при условии соблюдения потребителем правил транспортирования, хранения, монтажа и эксплуатации.

Адрес производителя на территории РФ: ООО «Энсто Рус»
198205, г. Санкт-Петербург, Таллинское шоссе (Старо-Паново), дом 206
тел. +7 (812) 325-93-40
ensto.russia@ensto.com, www.ensto.ru