

HOBIHKA!
GSR 18V-50
GSB 18V-50
PROFESSIONAL

GSR/GSB 18V-50 Professional

Общая информация

GSR 18V-50

Надежный бесщеточный двигатель для тяжелых работ!

- ▶ Прочный металлический патрон и компактный эргономичный дизайн идеально подходят для тяжелых работ
- ▶ Бесщеточный двигатель для эффективной работы и длительного срока службы
- ▶ Flexible Power System: используются все аккумуляторы и зарядные устройства Bosch 18 Вольт



**HEAVY
DUTY**

Техническая информация	GSR 18V-50
Напряжение аккумулятора [В]	18
Емкость аккумулятора [А*ч]	2.0
Тип патрона	Металл
Число оборотов x/x [об/мин]	0-460 / 0-1,800
Макс. крутящий момент (жесткий / мягкий) [Н*м]	50 / 28
Макс. диаметр сверления в древесине / стали [мм]	35 / 13

GSR/GSB 18V-50 Professional

Общая информация

GSB 18V-50

Надежный бесщеточный двигатель для тяжелых работ!

- ▶ Прочный металлический патрон и компактный эргономичный дизайн идеально подходят для тяжелых работ
- ▶ Бесщеточный двигатель для эффективной работы и длительного срока службы
- ▶ Flexible Power System: используются все аккумуляторы и зарядные устройства Bosch 18 Вольт



**HEAVY
DUTY**

Техническая информация	GSB 18V-50
Напряжение аккумулятора [В]	18
Емкость аккумулятора [А*ч]	2.0
Тип патрона	Металл
Число оборотов x/x [об/мин]	0-460 / 0-1,800
Макс. крутящий момент (жесткий / мягкий) [Н*м]	50 / 28
Макс. диаметр сверления в древесине / стали / кирпиче [мм]	35 / 13 / 13

GSR/GSB 18V-50 Professional

Обзор продукта

HEAVY
DUTY



Длина инструмента 183 мм (GSR) для работы в труднодоступных местах

Прочный металлический патрон идеально подходит для тяжелых работ

Бесщеточный двигатель для эффективной работы и длительного срока службы



LED подсветка для освещения рабочей зоны



BRUSHLESS
MOTOR

Flexible Power System: используются все аккумуляторы и зарядные устройства Bosch

Electronic Cell Protection для защиты инструмента



ELECTRONIC CELL
PROTECTION

Бесщеточный двигатель

Преимущества

Обычный двигатель с угольными щетками

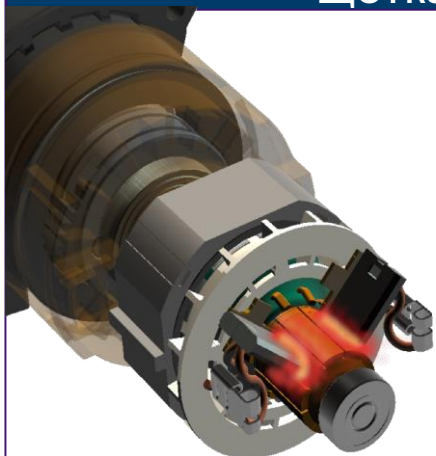

Двигатель с угольными щетками (DC). Это создает искры, дым и шум трения при работе.

Преимущества бесщеточного двигателя для пользователя

Выше мощность

Благодаря плавному вращению без трения и высокой энергоэффективности бесщеточный двигатель является **более мощным**, чем обычный двигатель.

Дольше срок службы

Поскольку трение от угольных щеток отсутствует, срок службы бесщеточного двигателя значительно больше, так как отсутствует критический износ. Это означает, что пользователь экономит на техническом обслуживании двигателя и нет простоя при замене щеток.

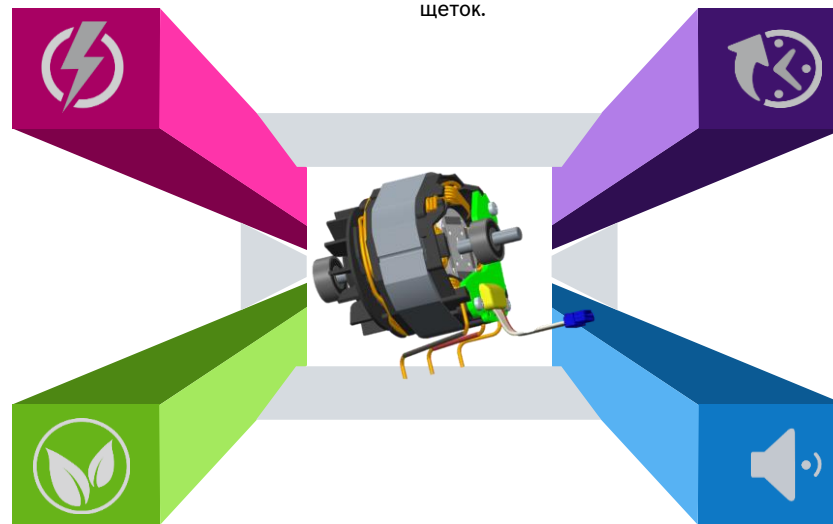

Энергетически эффективный

Бесщеточный двигатель, управляемый электронными датчиками, обеспечивает равномерное распределение мощности в системе. Следовательно нет потери энергии, что означает, что бесщеточный двигатель имеет более эффективное потребление энергии от аккумулятора. Пользователь может работать дольше на одном заряде батареи.

Низкий уровень шума

Работа без угольных щеток устраняет шум, создаваемый трением. В то же время от инструмента не возникает искр и неприятного запаха.

В чем отличия?

EC Brushless Motor

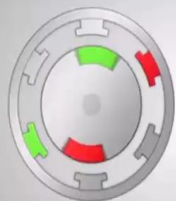

No brush sparking due to electrical switch by electronics

DC Motor



VL44 - это собственный бесщеточный мотор Bosch. Разработав и изготовив его внутри компании, Bosch удалось создать бесщеточный мотор, который стал более доступным, чем раньше.

GSR/GSB 18V-50 Professional

Техническая информация

Техническая информация		GSR 18V-50	GSB 18V-50
Напряжение аккумулятора	[В]	18	18
Емкость аккумулятора	[А*ч]	2.0	2.0
Тип патрона		Металл	Металл
Число оборотов х/х	[об/мин]	0-460 / 0-1,800	0-460 / 0-1,800
Макс. крутящий момент (жесткий / мягкий)	[Н*м]	50 / 28	50 / 28
Макс. диаметр сверления в древесине / стали / кирпиче [мм]	[мм]	35 / 13 / -	35 / 13 / 13
Макс. диаметр шурупа	[мм]	10	10



GSR/GSB 18V-50 Professional

Сравнение с предшественником



	GSR 18V-50	<i>Предшественник</i> GSR 18-2-LI Plus
Напряжение аккумулятора [В]	18	18
Технология двигателя	ЕС (бесщеточный) ✓	Щеточный
Число оборотов х/х [об/мин]	0-460 / 1,800	0-500 / 0-1,900
Макс. крутящий момент (жесткий / мягкий) [Н*м]	50 / 28	63 / 24
Макс. диаметр сверления в древесине / стали [мм]	35 / 13	35 / 13
Тип патрона	Металл ✓	Пластик
Тип З/У в комплекте	GAL 18V -20 ✓	AL 1814

- **Замена на бесщеточный двигатель по цене дешевле предшественника**

GSR/GSB 18V-50 Professional

Линейка шуруповёртов Bosch Professional HD 18 вольт



GSR 18 V-50

50 Nm
Torque



Brushless motor



13 mm metal chuck

60 Nm
Torque



Brushless motor



13 mm metal chuck



Kickback sensor



Precision clutch



Bluetooth

GSR 18 V-85 C

110 Nm
Max torque



Brushless motor



13 mm metal chuck



Kickback sensor



Precision clutch



Bluetooth

GSR/GSB 18V-50 Professional

Линейка шуруповёртов Bosch Professional 18 вольт



HEAVY DUTY



New

HEAVY DUTY



HEAVY DUTY



HEAVY DUTY



	GSR 180-LI	GSR 18V-50	GSR 18V-60 C	GSR 18V-85 C	GSR 18V-60 FC
Двигатель	Щеточный	Бесщеточный	Бесщеточный	Бесщеточный	Бесщеточный
Сменный патрон	Нет	Нет	Нет	Нет	Да
Тип патрона	Пластик	Металл	Металл	Металл	Металл
Число оборотов х/х [об/мин]	0-500 / 1,900	0-460 / 1,800	0-600 / 1,900	0-460 / 1,800	0-600 / 1900
Макс. крутящий момент (жесткий/мягкий) [Н*м]	54 / 21	50 / 28	60 / 31	85 / 47	60 / 31
Макс. диаметр шурупа / макс диаметр сверления [мм]	8 / 35	8 / 35	10 / 38	12 / 82	10 / 38
Kick-Back Control / Precision Clutch / Connectivity			да / да / да	да / да / да	да / да / да
Базовая комплектация	2 АКБ 2.0 Ач, ЗУ, чемодан	2 АКБ 2.0 Ач, ЗУ, Вохх	L- 2 АКБ 5.0 Ач, ЗУ, L-Вохх	2 АКБ 5.0 Ач, ЗУ, L-Вохх	2 АКБ 5.0 Ач, ЗУ, L-Вохх
Цена в РФ, РРЦ с НДС	9 599	11 990	22600	31600	30 400

GSR/GSB 18V-50 Professional

Продуктовая линейка GSR/GSB 18V-50 в РФ

Предшественник

06019E6102	GSR 18-2-LI Plus картон соло
------------	------------------------------

06019E7102	GSB 18-2-LI Plus картон соло
------------	------------------------------

06019E6120	GSR 18-2-LI Plus 2x GBA 18 B 2,0 A*ч + AL 1814, кейс
------------	--

06019E7120	GSB 18-2-LI Plus 2x GBA 18 B 2,0 A*ч + AL 1814, кейс
------------	--

Новая модель

06019H5002	GSR 18V-50 картон соло
------------	------------------------

06019H5102	GSB 18V-50 картон соло
------------	------------------------

06019H5020	GSR 18V-50 2x GBA 18 B 2,0 A*ч + GAL 18V-20 L-Case
------------	--

06019H5120	GSB 18V-50 2x GBA 18 B 2,0 A*ч + GAL 18V-20 L-Case
------------	--

Спасибо!