

Промышленный светильник серии АТ-ССО-43



Мощность от 22 до 70 Вт
Световой поток от 2100 до 7 300 Лм (±10%)
Степень защиты IP54

Светодиодный светильник серии АТ-ССО-43 — предназначен для освещения торговых центров, магазинов, офисных помещений, складов, производственных цехов, закрытых стоянок, пандусов и коридоров.

С помощью комплектов линейного соединения (дополнительная опция) можно собирать модульные системы освещения в виде непрерывных светящихся линий.

В производстве светильника серии АТ-ССО-43 используются светодиоды с различной температурой свечения: 5 000 К, 4 000 К, 3 000 К.

Светильники серии АТ-ССО-43 выпускаются с двумя видами рассеивателя:

- полупрозрачный с рифленой структурой, которая дополнительно распределяет свет в горизонтальной плоскости.

- матированный с коэффициентом светопропускания 75%. Преимущества применения данного рассеивателя это комфортный рассеянный свет, который прекрасно подходит для офисных и торговых помещений.

Уровни освещенности

Освещенность в точках, Лк	АТ-ССО-43-22-35 АТ-ССО-43-22-34	АТ-ССО-43-32-35 АТ-ССО-43-32-34 АТ-ССО-43-35-43	АТ-ССО-43-35-45 АТ-ССО-43-35-44 АТ-ССО-43-40-53	АТ-ССО-43-40-55 АТ-ССО-43-40-54	АТ-ССО-43-70-55 АТ-ССО-43-70-54	АТ-ССО-43-22-33	АТ-ССО-43-32-33	АТ-ССО-43-70-53
A	51	74	80	87	132	47	66	124
B	32	46	50	55	87	29	42	82
C	11	16	17	19	28	10	14	27
D	6,7	9,7	11	12	21	6,3	8,7	19

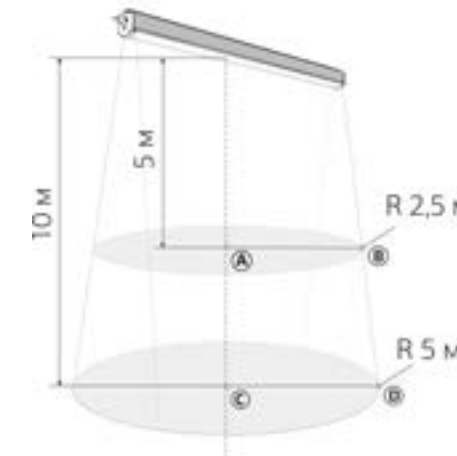

Краткие технические характеристики

Параметры	АТ-ССО-43-22-33	АТ-ССО-43-22-35 АТ-ССО-43-22-34	АТ-ССО-43-32-33	АТ-ССО-43-32-35 АТ-ССО-43-32-34	АТ-ССО-43-35-43	АТ-ССО-43-35-45 АТ-ССО-43-35-44	АТ-ССО-43-40-53	АТ-ССО-43-40-55 АТ-ССО-43-40-54	АТ-ССО-43-70-53	АТ-ССО-43-70-55 АТ-ССО-43-70-54
Потребляемая мощность не более, Вт	22	22	32	32	35	35	40	40	70	70
Световой поток ±10%, Лм	2 100	2 300	3 050	3 350	3 320	3 650	3 750	4 200	6550	7300
Степень защиты	IP54									

Аналоги

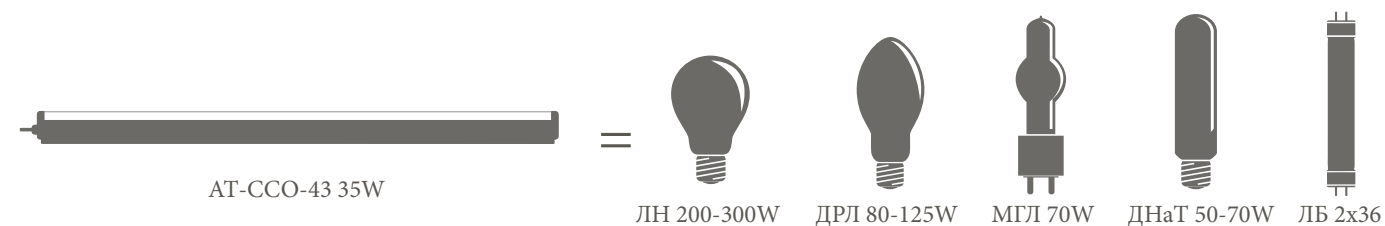



Рассеиватель

ударопрочный поликарбонат
(слева — матированный, справа — рифленый)

Самозажимающийся гермоввод
обеспечивает защиту от проникновения пыли и влаги в месте ввода провода

Питающий медный провод

подведен к светильнику, что позволяет легко его подключить

Профиль из экструдированного алюминия

Возможность линейного соединения светильника
дополнительная опция

Крышки
пластик для надежной фиксации рассеивателя светильника к корпусу

Виды креплений

слева — винт-кольцо для подвеса
в центре — болт М6 для крепления на лоток
справа — шпилька для подвеса

Цветовая температура

3000 К (сверху)
4000 К (в середине)
5000 К (снизу)

Направляющий желоб для крепежа

Светодиоды NationStar

Подробные технические характеристики

Параметры	АТ-ССО-43-22-35	АТ-ССО-43-32-35	АТ-ССО-43-35-45	АТ-ССО-43-40-55	АТ-ССО-43-70-55
Потребляемая мощность не более, Вт	22	32	35	40	70
Световой поток ± 10%, Лм	2 300	3 350	3 650	4 200	7300
Производитель светодиодов	NationStar				
Тип кривой силы света (КСС)	Д	Д	Д	Д	Д
Цветовая температура, К	5000/4000/3000*	5000/4000/3000*	5000/4000/3000*	5000/4000/3000*	5000/4000/3000*
Коэффициент пульсации, %	5	5	5	5	5
Коэффициент мощности, (cos φ)	0,95	0,95	0,95	0,95	0,95
Индекс цветопередачи, Ra	80	80	80	80	80
Рабочее напряжение, В	176–264 В / 50 Гц (VAC)				
Степень защиты	IP54				
Температура эксплуатации, °С	-60...+40				
Климатическое исполнение	УХЛ2				
Гарантия не менее, лет	3				
Срок службы светильника, лет	10				
Ресурс работы LED, согласно теста LM80, час	> 50 000				
Материал корпуса	профиль из экструдированного алюминия				
Габаритные размеры светильника, Д/Ш/В, мм	910×40×50	1330×40×50	1750×40×50		
Рассеиватель**	ударопрочный поликарбонат с рифленой структурой/матовый (-10% светового потока)				
Вес светильника, кг	0,7	1,0	1,25	1,4	

Кривая силы света (тип КСС)

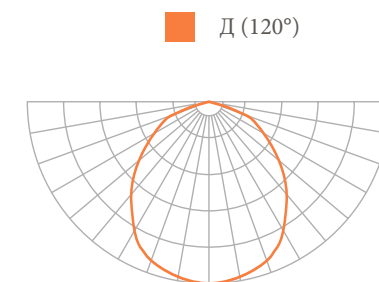

* - Светильники с коррелированной цветовой температурой 3000К имеют световой поток -10% от базовой модели
** — светильники с матовым рассеивателем имеют световой поток -10% от базовой модели

Расшифровка маркировки

С – светильник
 С – подвесной
 О – для общественных зданий

Габаритные размеры:
 2 – Д×Ш×В – 400×40×50 мм
 3 – Д×Ш×В – 910×40×50 мм
 4 – Д×Ш×В – 1330×40×50 мм
 5 – Д×Ш×В – 1750×40×50 мм

Рассеиватель-ОПАЛ (снижение светового потока на 10%)
 Трехфазное

АТ - ССО - 43 - 22 - 35 - О - ТРА - 3

Т – Производитель ООО «Атон»
 Серия
 Мощность, Вт
 Цветовая температура: 3 – 3000 К (Снижение светового потока на 10%); 4 – 4000 К; 5 – 5000 К
 Транзитный

Габаритные размеры



Примеры проектов с использованием
светильников серии АТ-ССО-43

