

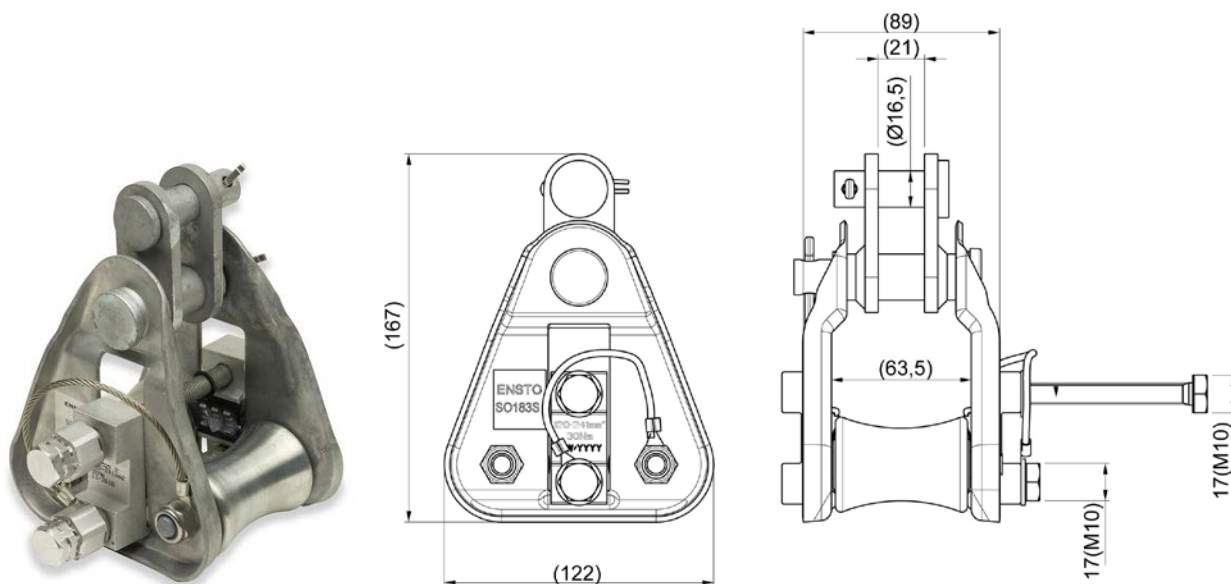

# ЗАЖИМ ПОДДЕРЖИВАЮЩИЙ

## SO183S

### ПАСПОРТ



#### ОСНОВНЫЕ СВЕДЕНИЯ ОБ ИЗДЕЛИИ И ТЕХНИЧЕСКИЕ ДАННЫЕ

Тип	GTIN	Сечение СИП-3, мм <sup>2</sup>	Диаметр СИП-3, мм	Момент затяжки, Нм	Диаметр пальца, мм	МРН, кН	Масса, кг
SO183S	6438100332112	120 – 241	18 – 30	30	16	60	2

Поддерживающий зажим с роликами для защищенных проводов 6-35 кВ (СИП-3 и аналогичные).

Раскатка провода может быть произведена непосредственно по зажиму. Не имеет отдельно устанавливаемых частей. Контактная часть, прокалывающая изоляцию, имеет силиконовое уплотнение и соединена с корпусом зажима проводом для выравнивания потенциала. Болты со срывными головками. Изделие испытано на предмет генерации радиопомех.

#### НЕОБХОДИМЫЙ ИНСТРУМЕНТ

Ключ трещоточный 13 мм



## КОМПЛЕКТНОСТЬ

1. Зажим – 3 шт.
2. Коробка – 1 шт.
3. Паспорт на партию – 1 шт.

## СВИДЕТЕЛЬСТВО О ПРИЕМКЕ

Процедура приемки изделий разработана и произведена в соответствии со международным стандартом системы менеджмента качества ISO 9001:2008, свидетельство № FI14/0005.

## СВИДЕТЕЛЬСТВО ОБ УПАКОВКЕ

Изделия упакованы на заводе ENSTO:  
«Ensto Ensek AS», Paldiski mnt. 35/4A, 76606 Keila, Estonia, Эстония.  
Информация об изготовлении указана на упаковке.

## ТРЕБОВАНИЯ К ТРАНСПОРТИРОВКЕ И ХРАНЕНИЮ

Погрузка и разгрузка изделий должна производиться вручную или с использованием погрузочных средств, не вызывающих повреждения их поверхности (вмятины, царапины и др.), влияющие на их свойства.

Условия хранения в части воздействия климатических факторов должно соответствовать группе 4 ГОСТ 15150.

## ГАРАНТИЙНЫЕ ОБЯЗАТЕЛЬСТВА

Срок службы изделия	40 лет
Гарантийный срок эксплуатации	5 лет со дня ввода в эксплуатацию, но не более 7 лет с даты производства.

Завод обязуется в течение гарантийного срока безвозмездно заменять вышедшие из строя изделия при условии соблюдения потребителем правил транспортирования, хранения, монтажа и эксплуатации.

Адрес производителя на территории РФ: ООО «Энсто Рус»  
198205, Санкт-Петербург, Таллинское шоссе (Старо-Паново), 206А офис 2128  
тел. +7 (812) 3259341, факс. +7 (812) 3259341  
ensto.russia@ensto.com, [www.ensto.ru](http://www.ensto.ru)