

# OSNOVO

---

## cable transmission

### РУКОВОДСТВО ПО ЭКСПЛУАТАЦИИ

Мощный PoE-инжектор

**Midspan-1/902G**



Прежде чем приступить к эксплуатации изделия,  
внимательно прочтите настоящее руководство

[www.osnovo.ru](http://www.osnovo.ru)

## Оглавление

1.	Назначение .....	2
2.	Комплектация* .....	3
3.	Особенности оборудования .....	3
4.	Внешний вид .....	4
5.	Разъемы и индикаторы .....	4
6.	Подключение .....	5
7.	Технические характеристики* .....	6
8.	Гарантия .....	7

# 1. Назначение

Инжектор Midspan-1/902G – представляют собой устройство, предназначенное для подачи питания (PoE) на оконечные PoE устройства (мощная поворотная камера с PoE, PoE удлинитель и тд.) по кабелю витой пары.

Метод подачи PoE напряжения:

- ✓ Midspan-1/902G – метод А (конт. 1,2+ 3,6-) + метод В (конт. 4,5+ 7,8-)

Поддержка стандартов PoE:

- ✓ Midspan-1/902G – полностью соответствует стандарту PoE IEEE 802.3af/at/bt (см. таб 1 ниже)

Таб. 1 Типы оборудования PoE

Параметр\Тип	Совместимо с оборудованием PoE IEEE 802.3af/at/bt*	Соответствует стандартам PoE IEEE 802.3af/at/bt**
Питание оборудования стандартов PoE IEEE 802.3af/at/bt	✓	✓
Функция автоматического определения PoE устройств*	–	✓

\*Функция автоматического определения PoE устройств, позволяет подключать к PoE инжекторам (или коммутаторам с PoE) устройства без PoE не опасаясь их выхода из строя. Устройства с такой функцией подают напряжение PoE в линию только после предварительной проверки типа нагрузки.

Таб. 2 Совместимость оборудования PoE разных типов

Тип оборудования	Сплиттеры, совместимые с оборудованием PoE IEEE 802.3af/at/bt	Сплиттеры, соответствующие стандартам PoE IEEE 802.3af/at/bt	Видеокамеры и др. оборудование стандартов PoE IEEE 802.3af/at/bt
Инжекторы и коммутаторы с PoE совместимые с оборудованием PoE IEEE 802.3af/at/bt	✓	✓	✓
Инжекторы и коммутаторы с PoE соответствующие стандартам PoE IEEE 802.3af/at/bt	–	✓	✓

Максимальная мощность PoE на порт – 90 Вт. Скорость портов инжекторов – 1 Гбит/с (10/100/1000 BaseT). Питание производится от сети AC 100-240V.

Инжектор Midspan-1/902G с успехом может быть применен в различных проектах, где необходимо передать данные и обеспечить питанием удаленные мощные сетевые устройства такие, как мощные PoE камеры или PoE удлинители с питанием по PoE (SW-8050/D, SW-20600/D).

## **2. Комплектация\***

1. Midspan-1/902G – 1шт;
2. Руководство по эксплуатации – 1шт;
3. Кабель AC 100-240V – 1шт;
4. Упаковка – 1шт.

## **3. Особенности оборудования**

- Скорость портов – 1 Гбит/с (10/100/1000 Мбит/с);
- Максимальная мощность PoE – 90 Вт;
- Напряжение PoE на выходе:
  - ✓ DC 52V
- Метод подачи PoE:
  - ✓ А (конт. 1,2+ 3,6-) + В (конт. 4,5+ 7,8-)
- Midspan-1/902G – соответствие стандартам PoE IEEE 802.3af/at/bt, автоматическое определение подключенных PoE устройств;
- Защита от короткого замыкания и перегрузки на портах PoE;
- Питание – AC 100-240V;
- Простота и надежность в эксплуатации.

## 4. Внешний вид



Рис.1 Midspan-1/902G, внешний вид

## 5. Разъемы и индикаторы



Рис. 2 Midspan-1/902G, разъемы на передней и задней панелях

Таб.3 Midspan-1/902G, назначение разъемов на передней и задней панелях

№ п/п	Обозначение	Назначение
1	POE	LED индикатор PoE. <u>Горит</u> – подключена нагрузка с PoE <u>Не горит</u> – подключенное устройство неисправно или не поддерживает питание по PoE
2	POWER	LED индикатор <u>Горит</u> – питание подается на инжектор <u>Не горит</u> – питание не подается. Проверьте кабель питания.
3	PoE/DATA	Разъем RJ-45, предназначен для подключения к инжектору PoE устройства мощностью до 90Вт на скорости до 1 Гбит/с
4	DATA/IN	Разъем RJ-45, предназначен для подключения инжектора к коммутатору или сетевому видеорегистратору (NVR'у)
5	-	Разъем для кабеля питания AC 100-240V из комплекта поставки

## 6. Подключение

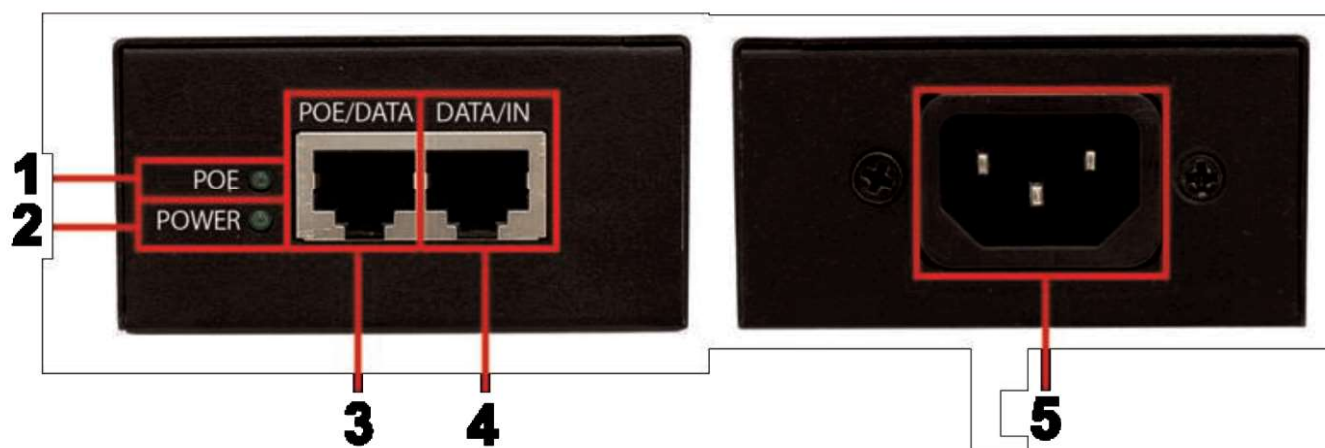

Рис.4 Типовая схема подключения инжектора Midspan-1/902G вместе с PoE коммутатором/удлинителем

## Внимание!

- ✓ Внимательно выполняйте подключение устройств к соответствующим портам (на корпусе предусмотрено обозначение разъемов, см. рис. 2, таб 3).
- ✓ Питание AC 100-240V следует подавать на инжектор после подключения всех необходимых кабелей.

## 7. Технические характеристики\*

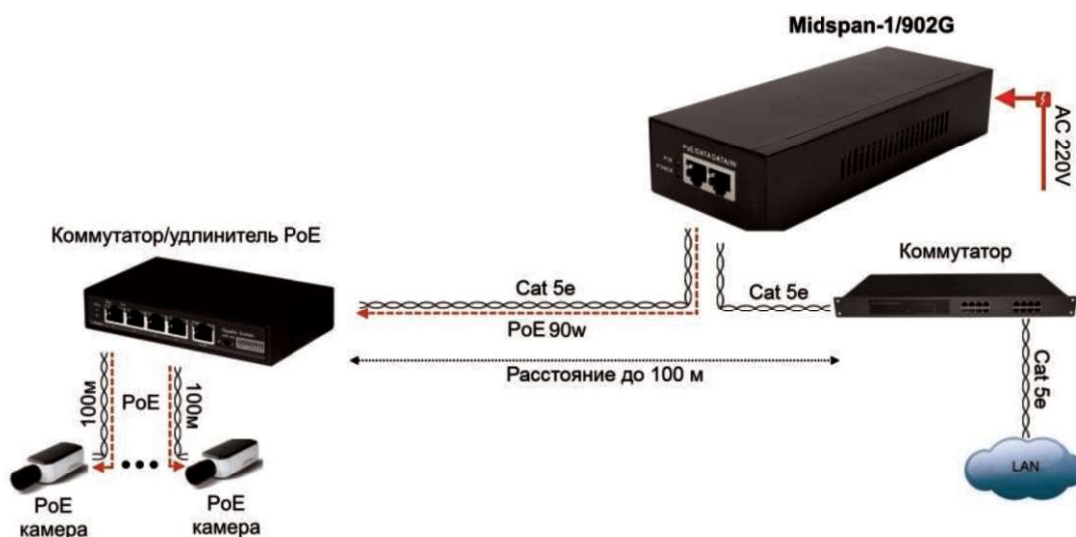
Модель	<b>Midspan-1/902G</b>
Параметры Ethernet, Мбит/с	1 Гбит/с (10/100/1000 BaseT)
Стандарты	Соответствует PoE – IEEE 802.3af/at/bt Автоматическое определение PoE устройств
Выходная мощность PoE	90 Вт
Метод подачи PoE	A (1,2+ 3,6-) + B (4,5+ 7,8-)
Выходное напряжение PoE	52V (стаб.)
LED индикаторы	Индикатор питания Индикатор PoE
Подключение	<u>Входы:</u> RJ-45 (DATA)x1; AC 220Vx1 <u>Выходы:</u> RJ-45 (DATA+PoE)x1;
Питание	AC 100-240V

Модель	<b>Midspan-1/902G</b>
Рабочая температура	-5...+55 °С
Размеры (ШхВхГ)	180x35x70
Дополнительно	<ul style="list-style-type: none"> <li>✓ Защита от перегрузки;</li> <li>✓ Защита от КЗ</li> </ul> Подходит для питания коммутаторов удлинителей SW-20600/D, SW-8050/D

\* Производитель имеет право изменять технические характеристики изделия и комплектацию без предварительного уведомления.

## 8. Гарантия

Гарантия на все оборудование OSNOVO – 60 месяцев с даты продажи, за исключением аккумуляторных батарей, гарантийный срок - 12 месяцев.

В течение гарантийного срока выполняется бесплатный ремонт, включая запчасти, или замена изделий при невозможности их ремонта.

Подробная информация об условиях гарантийного обслуживания находится на сайте [www.osnovo.ru](http://www.osnovo.ru)