



Электромагниты тормозные серии КМП-2М, КМП-4М, КМП-6М

Электромагниты тормозные постоянного тока серии КМП...М предназначены для использования в качестве электромагнитного привода различных механизмов, которым требуется поступательное перемещение рабочего органа при значительном усилии (клапаны, задвижки и т.п.).

По способу воздействия на исполнительный механизм электромагниты изготавливаются тянущего исполнения. Вывод катушки через штепсельный разъем ШР20.

Климатическое исполнение УЗ, ТЗ, УХЛ4 по ГОСТ 15150.

Отличительной особенностью электромагнитов серии КМП...М по сравнению с серии КМП...А является уменьшенные габариты и увеличенная степень защиты.

Электромагниты КМП 2М и КМП 4М рекомендуются для замены устаревших электромагнитов КМП 2А; ВМ 12 и КМП 4А; ВМ 14.

Степень защиты IP40 по ГОСТ 14255. ТУ3458-012-00213575-98

Структура условного обозначения электромагнитов КМ:

КМП - 4 М 1 - 30 - УЗ

КМП - Обозначение серии электромагнита

- Разделительный знак.

4 Цифра. Условное обозначение габарита: 2; 4; 6

М Буква. Условное обозначение модернизации: М - модернизированный.

1 Цифра. Условное обозначение режима работы (относительной продолжительности включения, %):

1 - ПВ = 25%;

2 - ПВ = 40%;

3 - ПВ = 100%.

- Разделительный знак.

30 Цифры. Условное обозначение степени защиты по ГОСТ 14255: 30 - IP30 .

- Разделительный знак.

УЗ Буква и цифры. Условное обозначение климатического исполнения по ГОСТ 15150: УЗ; ТЗ.

Габаритные и установочные размеры электромагнитов КМП

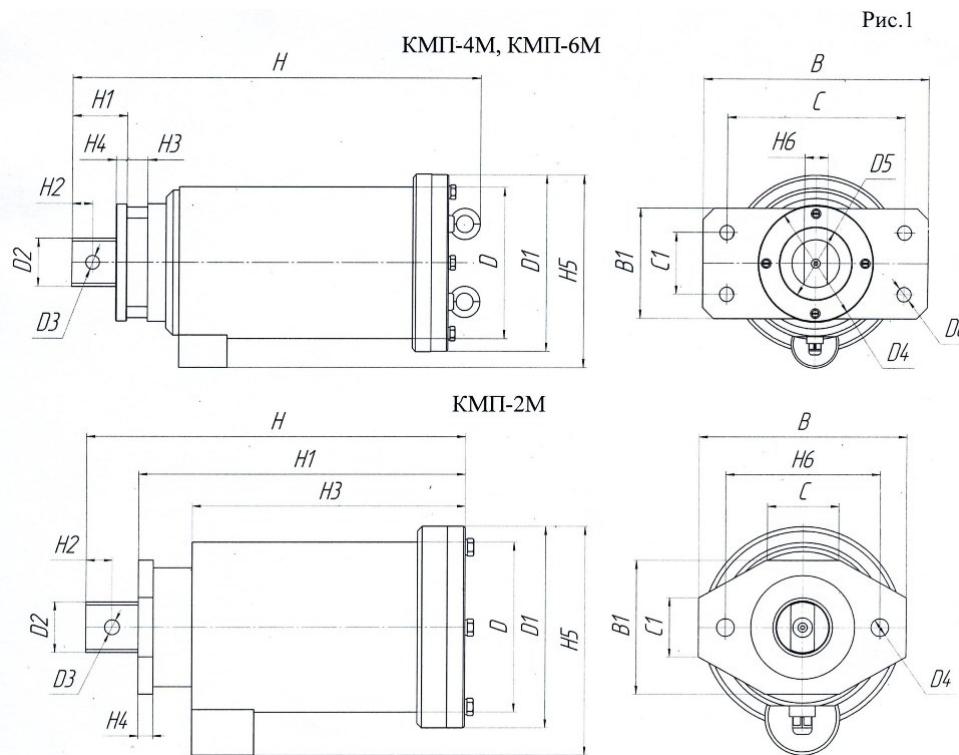

Электромагнит КМТ-3М(4М) разработан для замены выпускаемых ранее эл.магнитов КМТ-3А(4А)(6А). Разработан на базе магнита постоянного тока с механической форсировкой, позволяющей получить такие же технические, тяговые характеристики и присоединительные размеры, как и электромагнит старого образца. Электромагнит питается от сети 2 фазного переменного тока 380В. Предназначен для дистанционного управления механическими тормозами различных приводов.

Электромагнит собран в сварном стальном корпусе и имеет степень защиты IP-30 по ГОСТ 14255-98.

Монтаж и настройка блока питания:

1) Блок питания устанавливается в шкафу управления или вне шкафа, но в индивидуальном защитном кожухе, исключающим попадание воды, масла, эмульсии и т.п.

2) Рабочее положение блока - любое, удобное для монтажа.

3) Для установки блока исполнения IP20 необходимо:

установить блок;
произвести подключение блока;
Подключение блока питания осуществляется через клеммы блока, имеющие соответствующую маркировку.

Подключение блока к источнику питания осуществляется через клеммы соответствующей маркировке.

Электромагнит подключается к клеммам (электромагнит) блока гибким медным проводом сечением не менее 1,5 мм.

Настройка блока питания производится, как правило, изготовителем и заключается в установке длительности импульса форсировки путем изменения выдержки времени за счет изменения В.

Габаритные и установочные размеры электромагнитов
КМТ

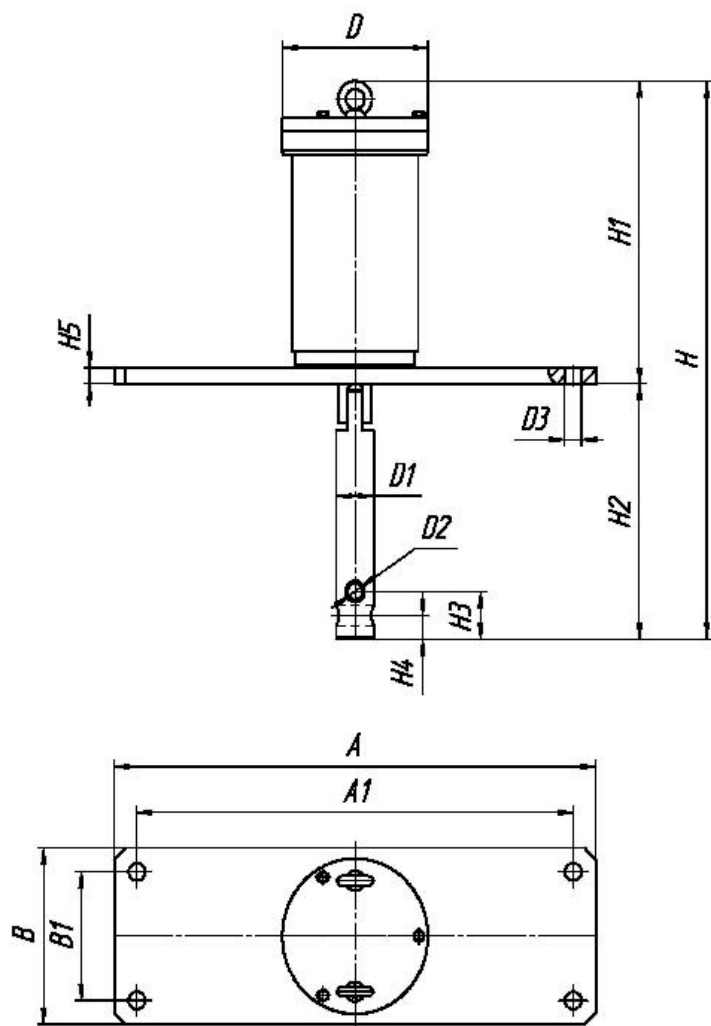

Электромагниты серии КМТД-100 и КМТД-102

Трехфазные, длинноходовые, соленоидные применяются для растормаживания ленточного или колодочного тормоза при дистанционном включении электромагнита

одновременно с тяговым электродвигателем (при включении электромагнит поднимает рычаг тормоза с расположенным на нем затормаживающим грузом и тем самым освобождает ленту или отжимает колодки тормоза).

Тормозные электромагниты предназначены для работы в следующих условиях:

высота над уровнем моря не более 1000 м;
температура окружающей среды от -40 до -35°C (при температуре Воздуха ниже — 15°C необходимо применение специальных сортов смазки).

Запрещается устанавливать тормозные электромагниты в местах, насыщенных водяными парами, едкими газами, парами или пылью, разрушающими изоляцию; во взрывоопасной среде; при наличии резких толчков, сильной тряски и отклонений от вертикального положения более чем на 5°; в местах, не защищенных от брызг воды и других жидкостей, а также атмосферных осадков.

МОНТАЖ И ЭКСПЛУАТАЦИЯ:

1. Перед установкой (после длительного хранения на складе) следует снять крышки электромагнита, осмотреть крышку клем-мной панели и очистить детали от пыли и грязи. Затем отвернуть болты, крепящие корпус демпфера, и, сняв корпус, проверить состояние смазки. При необходимости смазать поршень и внутреннюю часть корпуса демпфера смазкой типа УН-1 (на поршне смазка должна заполнить канавки; на корпусе демпфера — лечь ровным тонким слоем).
2. Перед монтажом необходимо проверить сопротивление изоляции катушек электромагнита. Если оно ниже нормального, электромагнит необходимо просушить. Рекомендуется производить сушку током, который на 30—50% превышает ток, удерживающий шток (при пониженном напряжении) в крайнем нижнем положении. При сушке электромагнита в печи необходимо снять все демпферное устройство (корпус демпфера, шток с поршнем, буксу, прокладку), рассоединив шток с якорем. После сушки демпферное устройство установить на место. При установке регулируется плавное, без заеданий, движение штока и якоря.
3. При монтаже электромагнит надежно закрепляют. Крепящие болты должны быть затянуты контргайками. Штанга тормоза при соединяется к штоку с использованием одного из двух взаимно-перпендикулярных отверстий на штоке (в зависимости от положения электромагнита).
4. Тормоз должен быть отрегулирован так, чтобы при включении электромагнита рычаг тормоза поднимался плавно, без толчков, не препятствуя движению штока до крайнего верхнего положения. В противном случае нормальная работа электромагнита будет нарушена, что влечет за собой выход его из строя.

Габаритные и установочные размеры электромагнитов КМТД



Схема соединения катушек тор озного электромагнита



Соединение на 380В

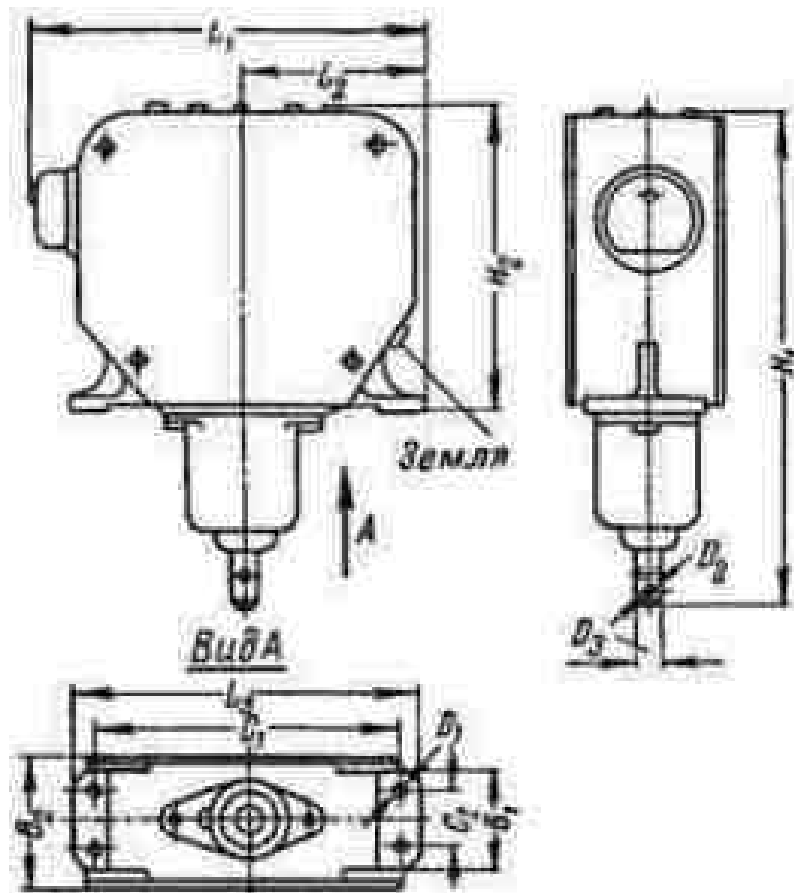
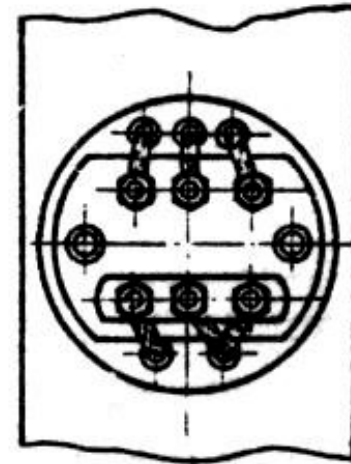
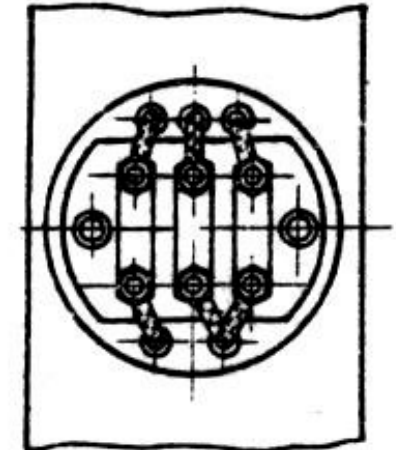

Соединение на 220В

