

Щиты с монтажной панелью ЩМП, ЩМПг

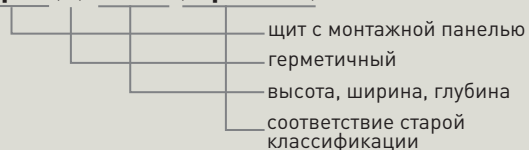

ЩМП(г)-Х.Х.Х (ЩМП-00)



Щиты с монтажной панелью серии ЩМП предназначены для изготовления различных электрощитов, щитов управления и щитов автоматизации технологических процессов, установки силового оборудования. Используются для электромонтажа в жилых, административных, торговых и производственных зданиях. Щиты серии ЩМП изготовлены из высококачественной стали методом сварки.

Оцинкованная монтажная панель толщиной 1,5 мм выполнена съемной. Данное решение значительно облегчает монтаж силового электроустановочного оборудования. Позволяет закреплять массивные элементы оборудования.

Надежную защиту от коррозии и эстетичность поверхности достигается фосфатированием и последующим нанесением порошковой краски RAL 7035.



Вид установки — навесной.

Преимущества

1. Удобство монтажа.
2. Широкий ассортимент типоразмеров в серии.
3. Высококачественное порошковое покрытие RAL 7035.
4. Комплектуется маркировочными наклейками.
5. Комплектуется сальниками PG (боксы IP54), полупробивные отверстия.
6. Соответствие всем требованиям ПУЭ.
7. Навесное исполнение.
8. Корпуса серии ЩМП-IP 54 имеют защитный желоб и козырек, предотвращающий попадание грязи и влаги при открытии дверцы.

Номенклатура

Изображение	Наименование	Габариты, мм (высота, ширина, глубина)	Габариты монтажной панели, мм	Толщина стенок бокса, мм	Масса нетто, кг	Артикул
	ЩМП-25.30.14 (ЩМП-02)	250x300x140	202x232	0,8	2,88	mb22-02
	ЩМП-27.21.14 (ЩМП-00)	270x210x140	222x142		2,3	mb22-00
	ЩМП-30x21x14	300x210x140	252x142		2,5	mb 22-000
	ЩМП-35.30.15 (ЩМП-03)	350x300x155	302x232		3,92	mb22-03
	ЩМП-40.30.15 (ЩМП-04)	400x300x155	362x232		4,8	mb22-04
	ЩМП-40.30.22 ЕКФ(ЩРНМ-1)	400x300x220	363x232		5,4	mb22-1

Изображение	Наименование	Габариты, мм (высота , ширина, глубина)	Габариты монтажной панели, мм	Толщина стенок бокса, мм	Масса нетто, кг	Артикул
	ЩМП-40х40х15 (ЩМП-05)	400х400х155	362х332	0,8	5,9	mb22-05
	ЩМП-40х40х30 (ЩМП-10)	400х400х300	362х332	1,2	7,62	mb22-10
	ЩМП-41х21х14 (ЩМП-01)	410х210х140	362х142	0,8	3,34	mb22-01
	ЩМП-50х40х17 (ЩМП-06)	500х400х170	452х332	0,8	7,2	mb22-06
	ЩМП-50х40х22 (ЩРНМ-2)	500х400х220	452х332	0,8	8,05	mb22-2
	ЩМП-60х40х21 (ЩМП-09)	600х400х210	552х332	1,2	9,23	mb22-09
	ЩМП-60х40х40 (ЩМП-11)	600х400х400	552х332	1,2	12,14	mb22-11
	ЩМП-60х60х40 (ЩМП-12)	600х600х400	552х532	1,2	16,3	mb22-12
	ЩМП-65х50х14	650х500х140	602х432	0,8	10,1	mb22-31
	ЩМП-65х50х22 (ЩРНМ-3)	650х500х220	602х432	0,8	12,43	mb22-3
	ЩМП-70х50х21 (ЩМП-07)	700х500х210	652х432	1,2	13,8	mb22-07
	ЩМП-80х60х25 (ЩРНМ-4)	800х600х250	752х532	1,2	25,1	mb22-4
	ЩМП-90х70х26 (ЩМП-08)	900х700х260	852х632	1,2	24,1	mb22-08
	ЩМП-100х65х30 (ЩРНМ-5)	1000х650х300	902х562	1,2	29,95	mb22-5
	ЩМП-120х75х30 (ЩРНМ-6)	1200х750х300	1102х662	1,2	39,73	mb22-6
	ЩМП-132х75х30 (ЩРНМ-7)	1320х750х300	1222х662	1,2	40,25	mb22-7

Изображение	Наименование	Габариты, мм (высота, ширина, глубина)	Габариты монтажной панели, мм	Толщина стенок бокса, мм	Масса нетто, кг	Артикул
	ЩМПг-25х30х15	250х300х150	212х232	1,2	4,3	mb24-01
	ЩМПг-40.30.22 (ЩРНМ-1)	400х300х220	360х230	1,2	7,2	mb24-1
	ЩМПг-50х40х22 (ЩРНМ-2)	500х400х220	452х332	1,2	11,39	mb24-2
	ЩМПг-65х50х22 (ЩРНМ-3)	650х500х220	602х432	1,2	15,76	mb24-3
	ЩМПг-80х60х25 (ЩРНМ-4)	800х600х250	752х532	1,2	24,15	mb24-4
	ЩМПг-100х65х30 (ЩРНМ-5)	1000х650х300	902х562	1,2	33,03	mb24-5
	ЩМПг-120х75х30 (ЩРНМ-6)	1200х750х300	1102х662	1,2	42,78	mb24-6

Габаритные и установочные размеры

ЩМП-25х30х14

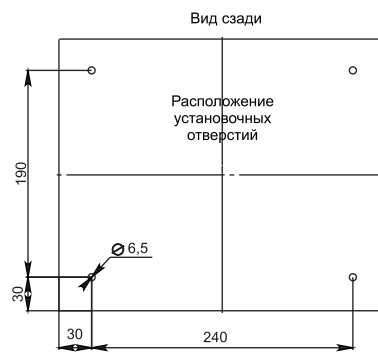
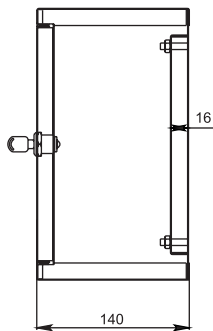
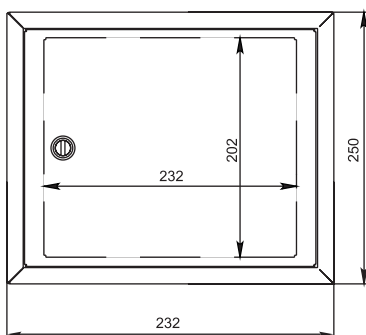

ЩМП-27х21х14

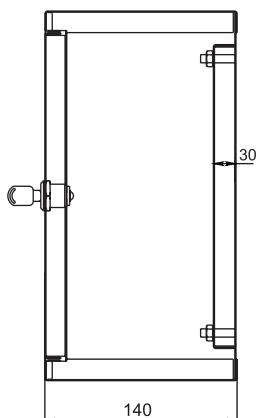
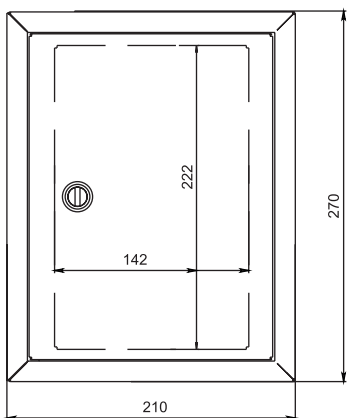

ЩМП-30x21x14

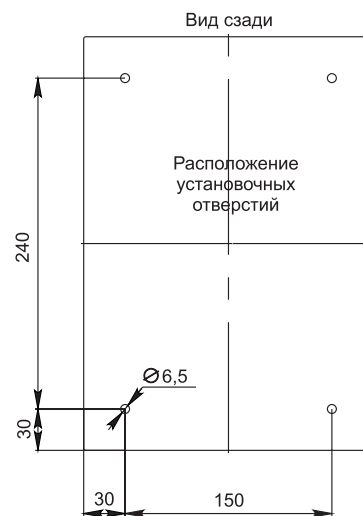
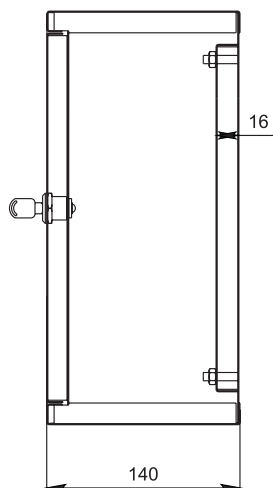
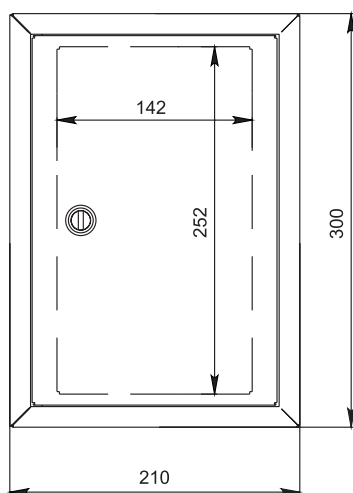

ЩМП-35x30x15

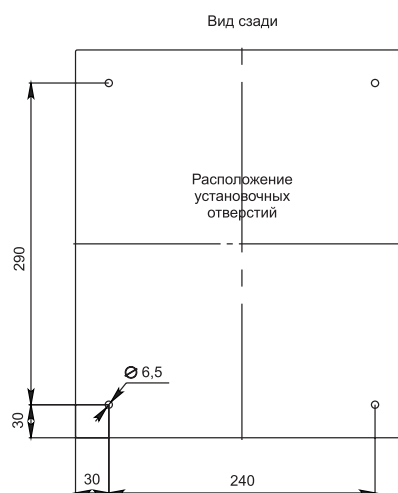
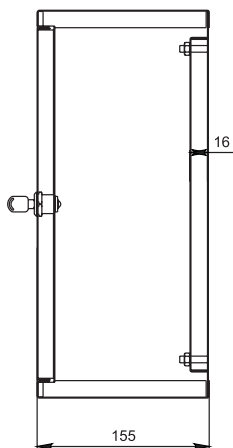
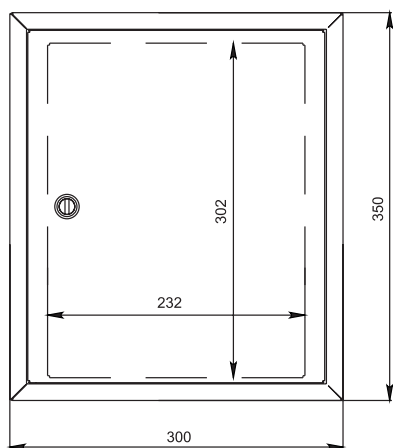

ЩМП-40x30x15

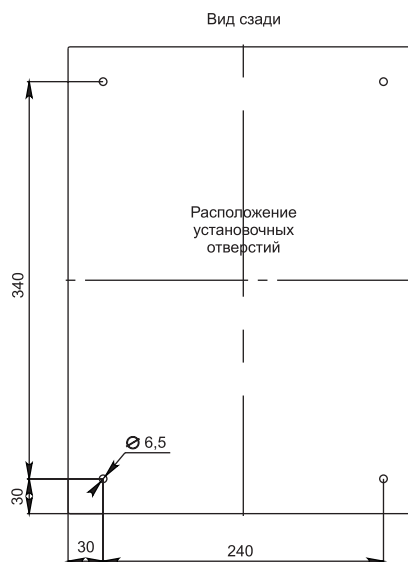
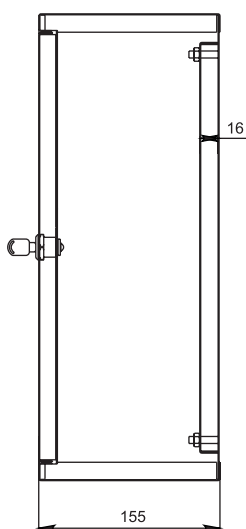
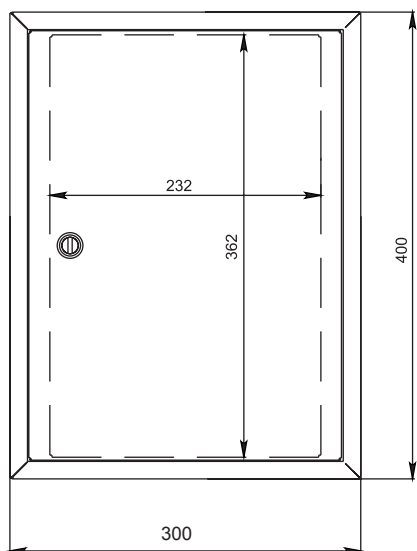

ЩМП-40.30.22

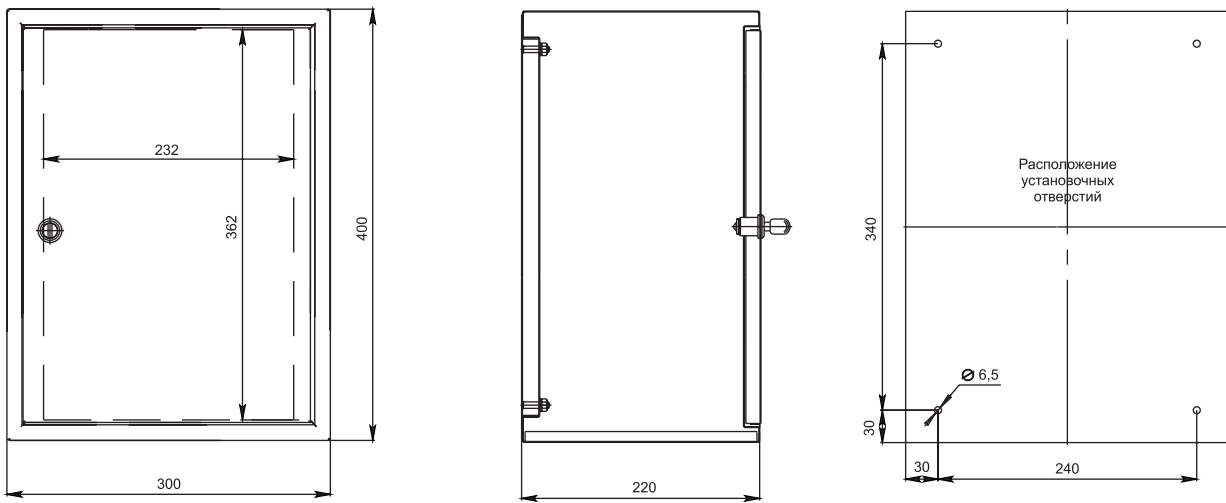

ЩМП-40x40x15

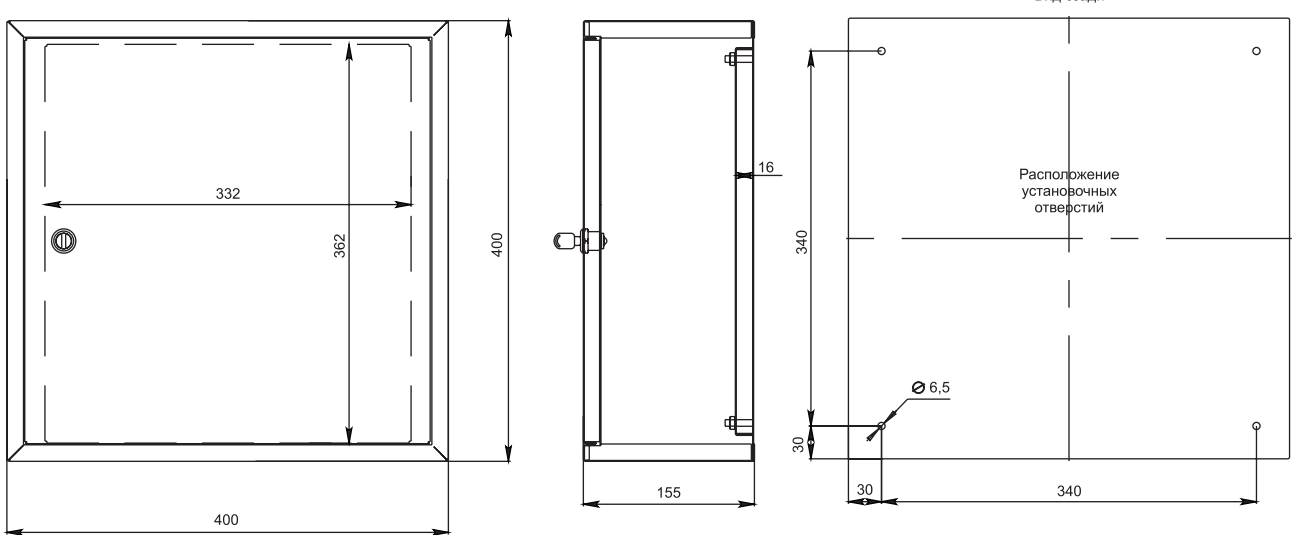

ЩМП-40x40x30

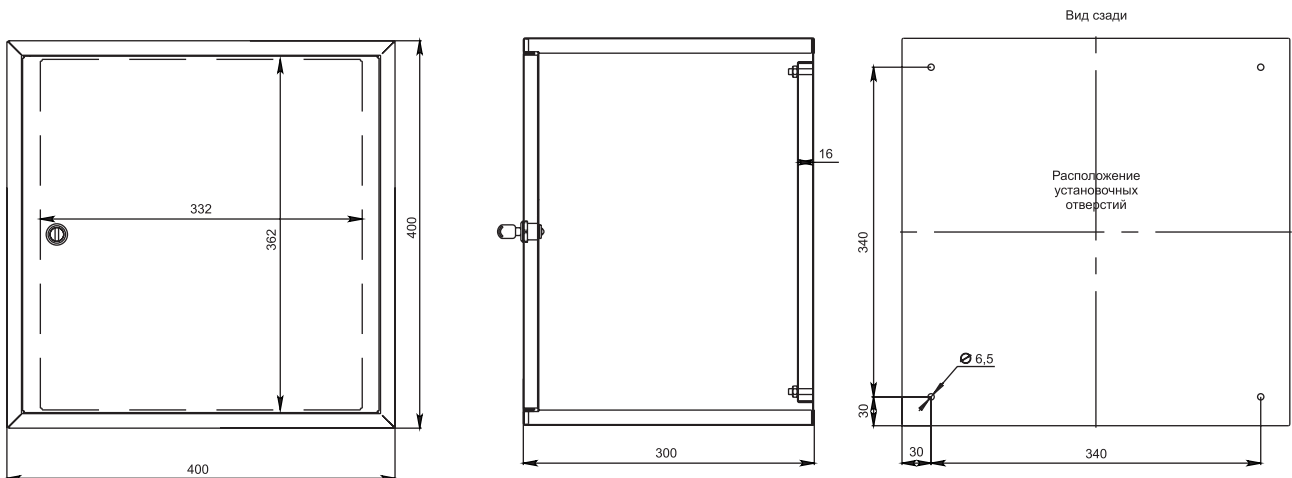

ЩМП-41x21x14

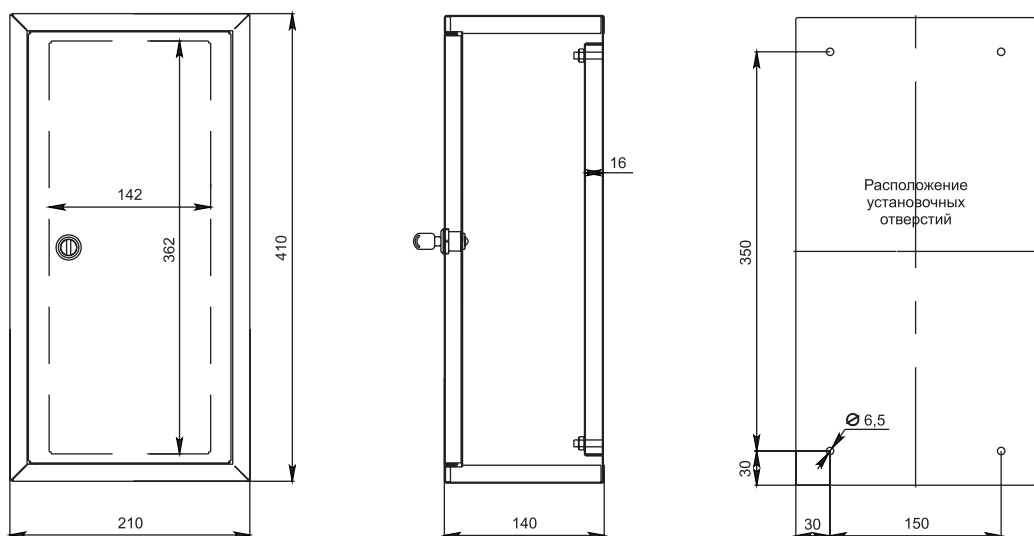

ЩМП-50x40x17

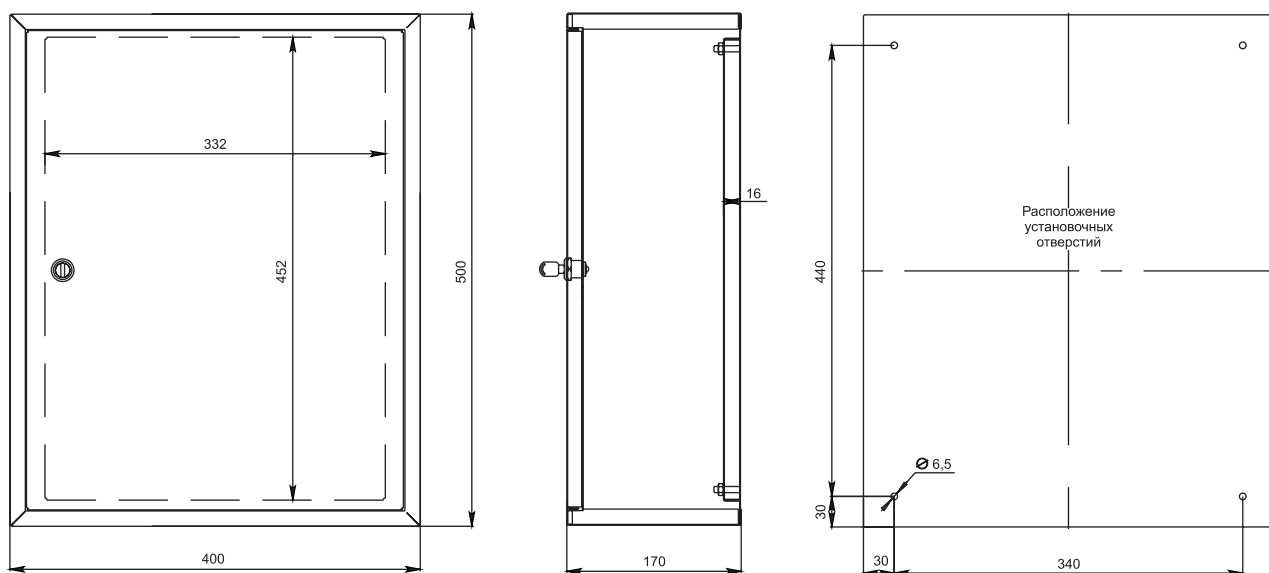

ЩМП-50x40x22

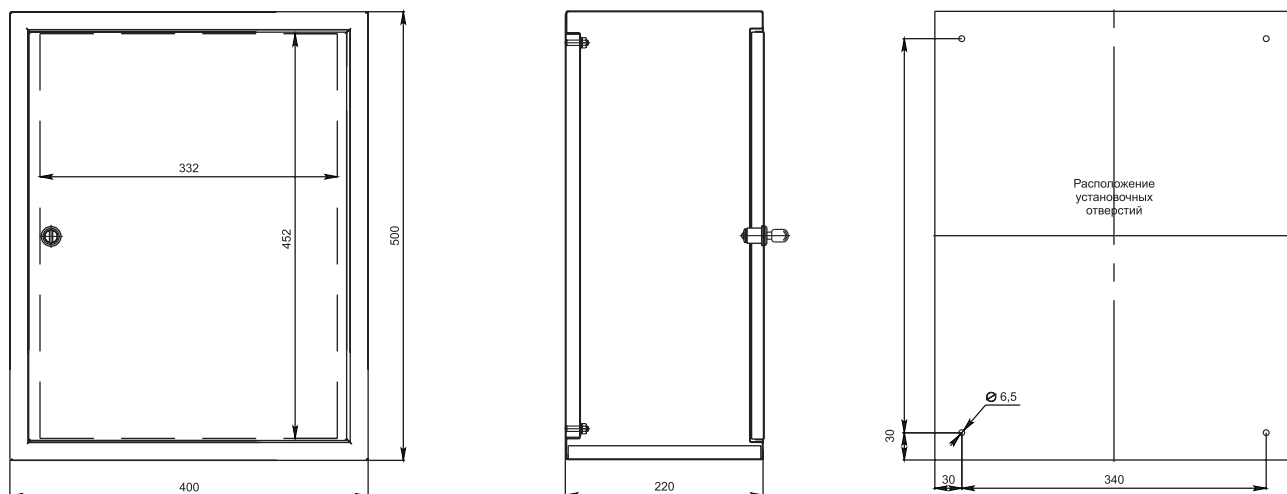

ЩМП-60x40x21

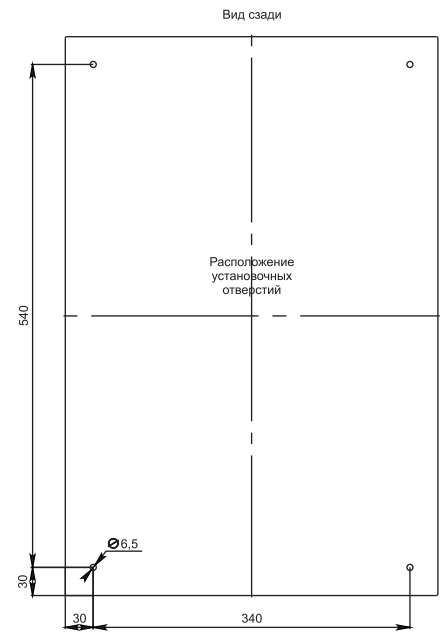
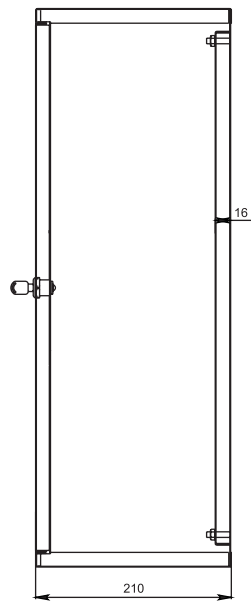
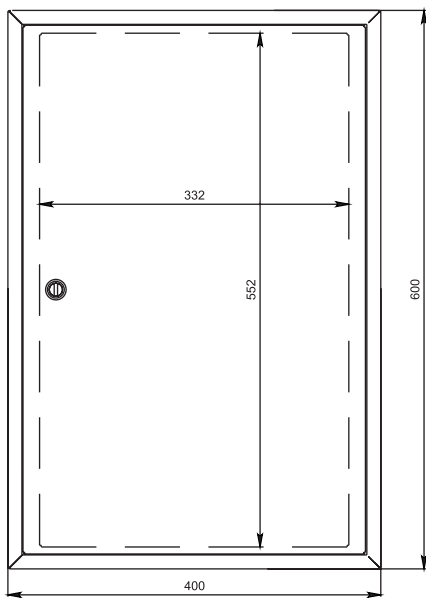

ЩМП-60x40x40 (ЩМП-11)

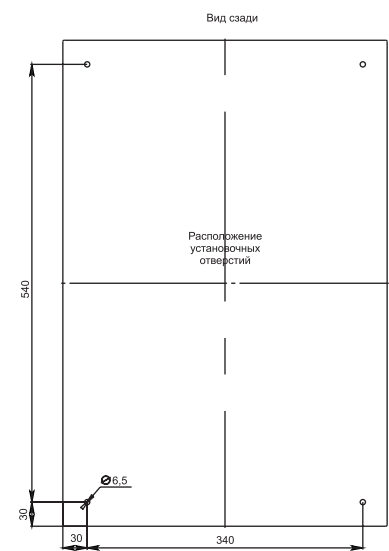
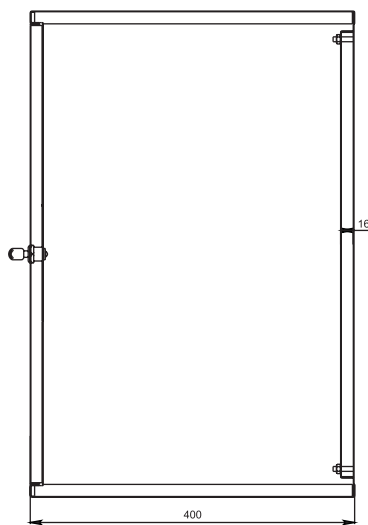
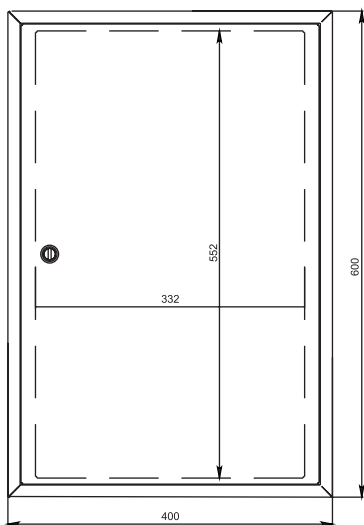

ЩМП-60x60x40 (ЩМП-12)

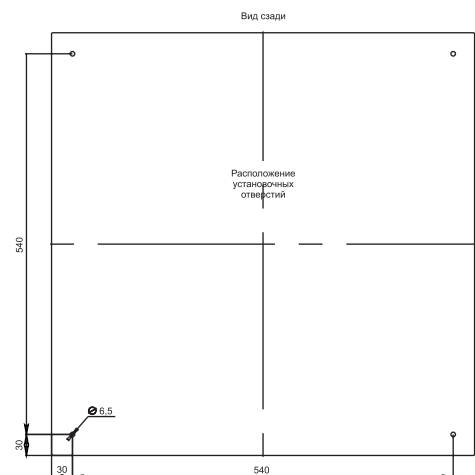
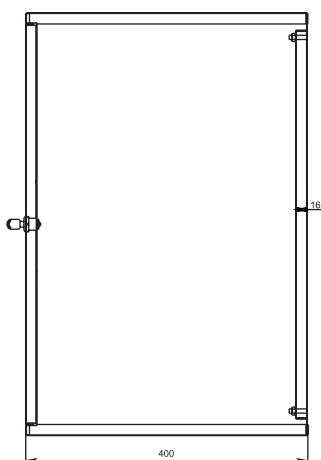
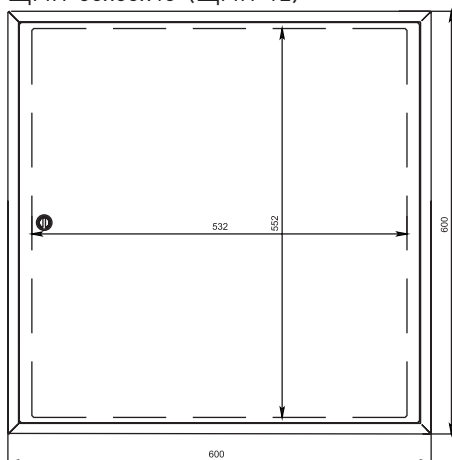

- 1
- 2
- 3
- 4
- 5
- 6
- 7
- 8
- 9
- 10
- 11
- 12

ЩМП-65x50x15

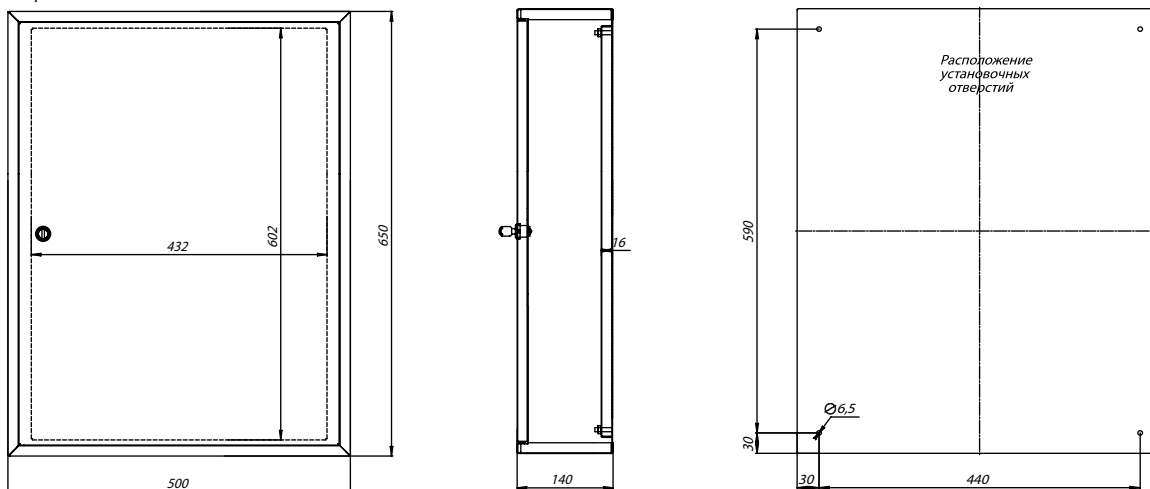

ЩМП-65x50x22

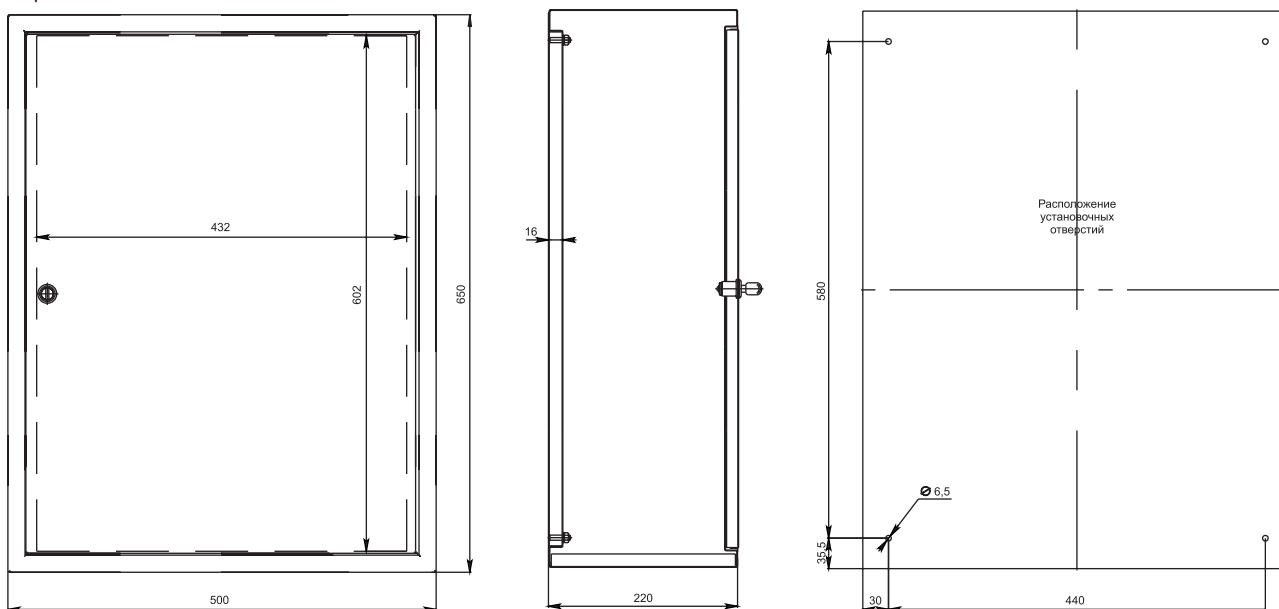

ЩМП-70x50x21

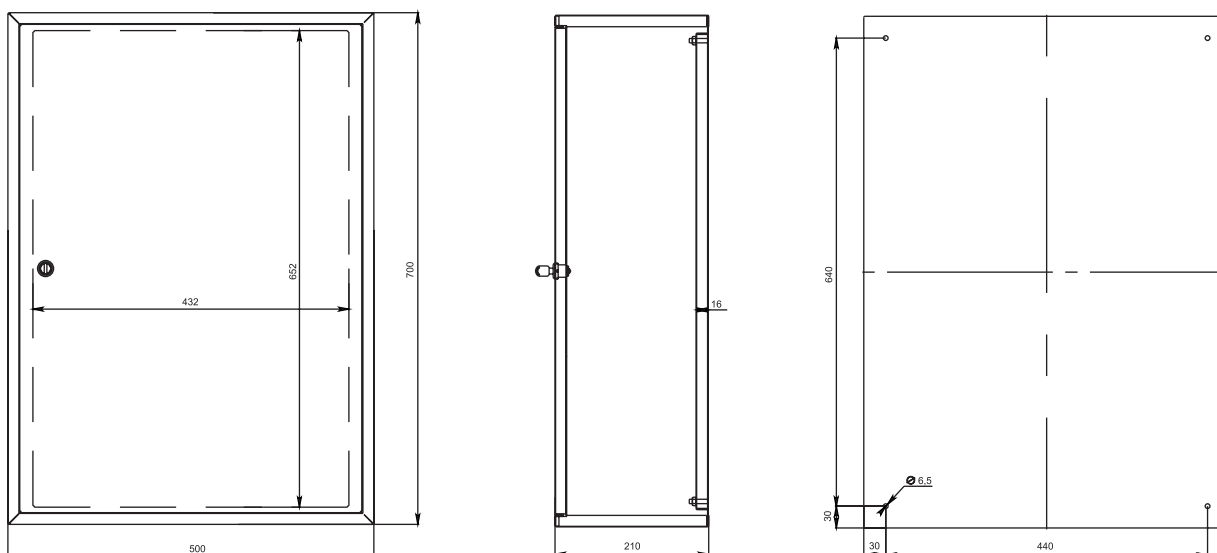

ЩМП-80x60x25

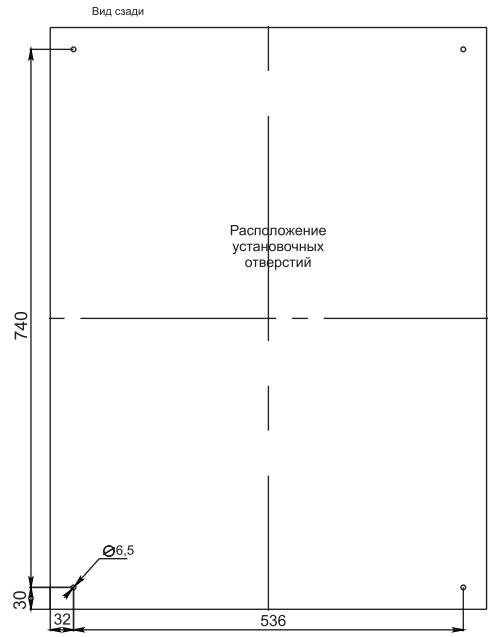
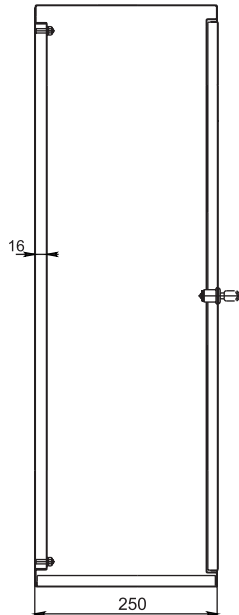
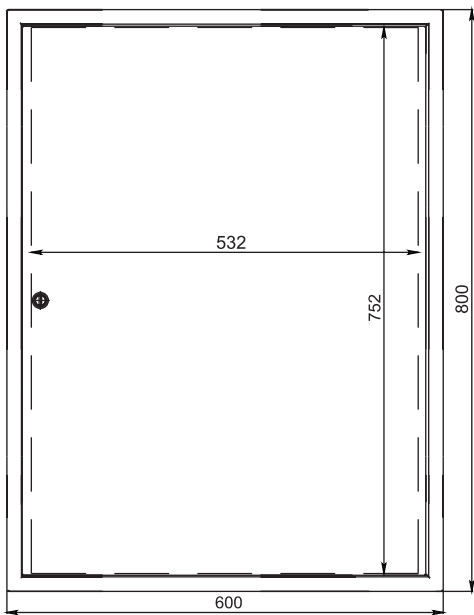

ЩМП-90x70x26

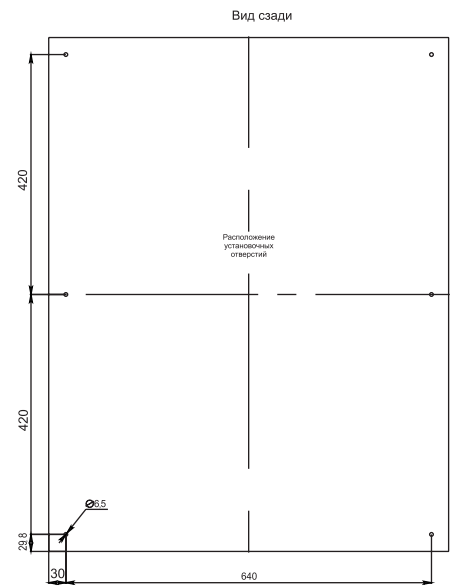
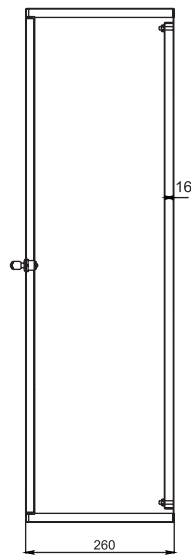
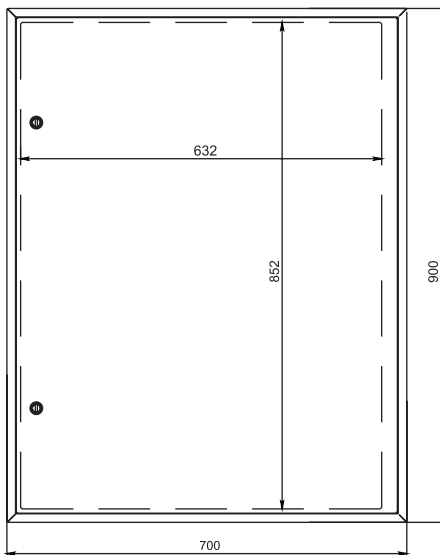

- 1
- 2
- 3
- 4
- 5
- 6
- 7
- 8
- 9
- 10
- 11
- 12

ЩМП-100x65x30

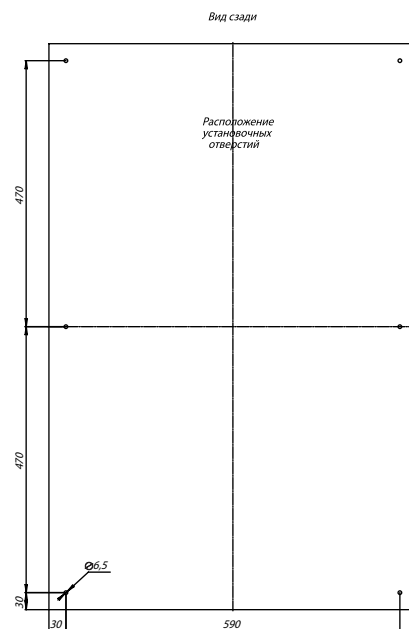
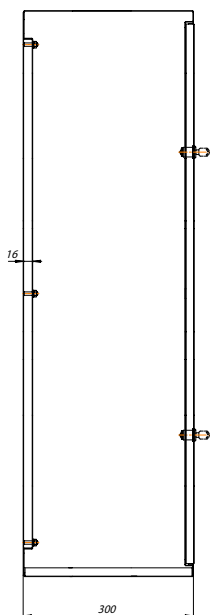
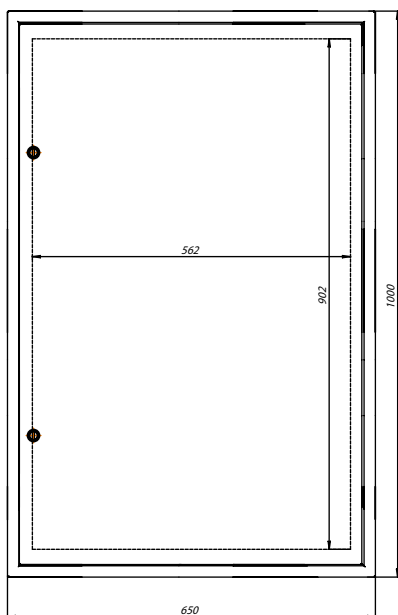

ЩМП-120x75x30

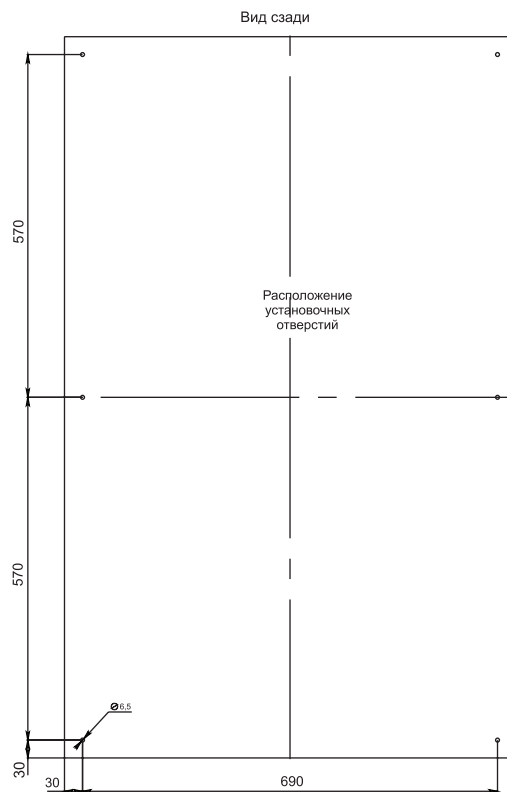
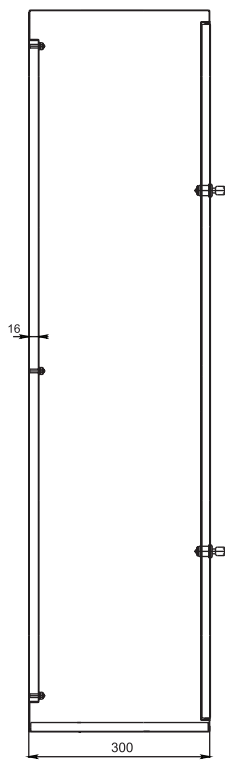
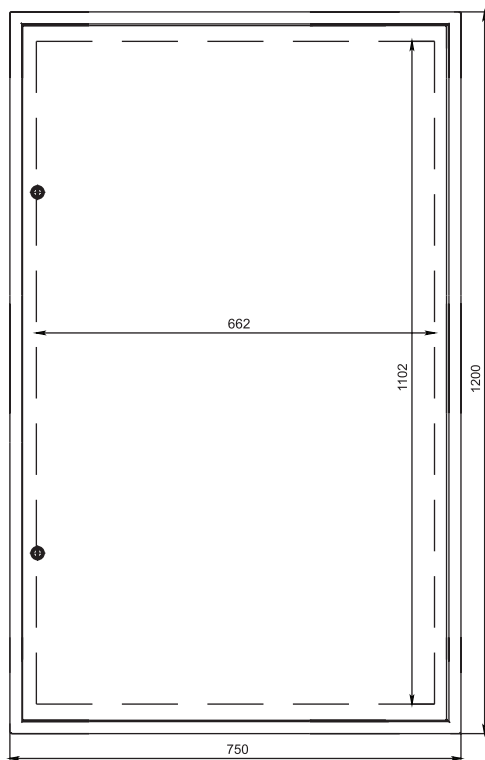

ЩМП-132x75x30

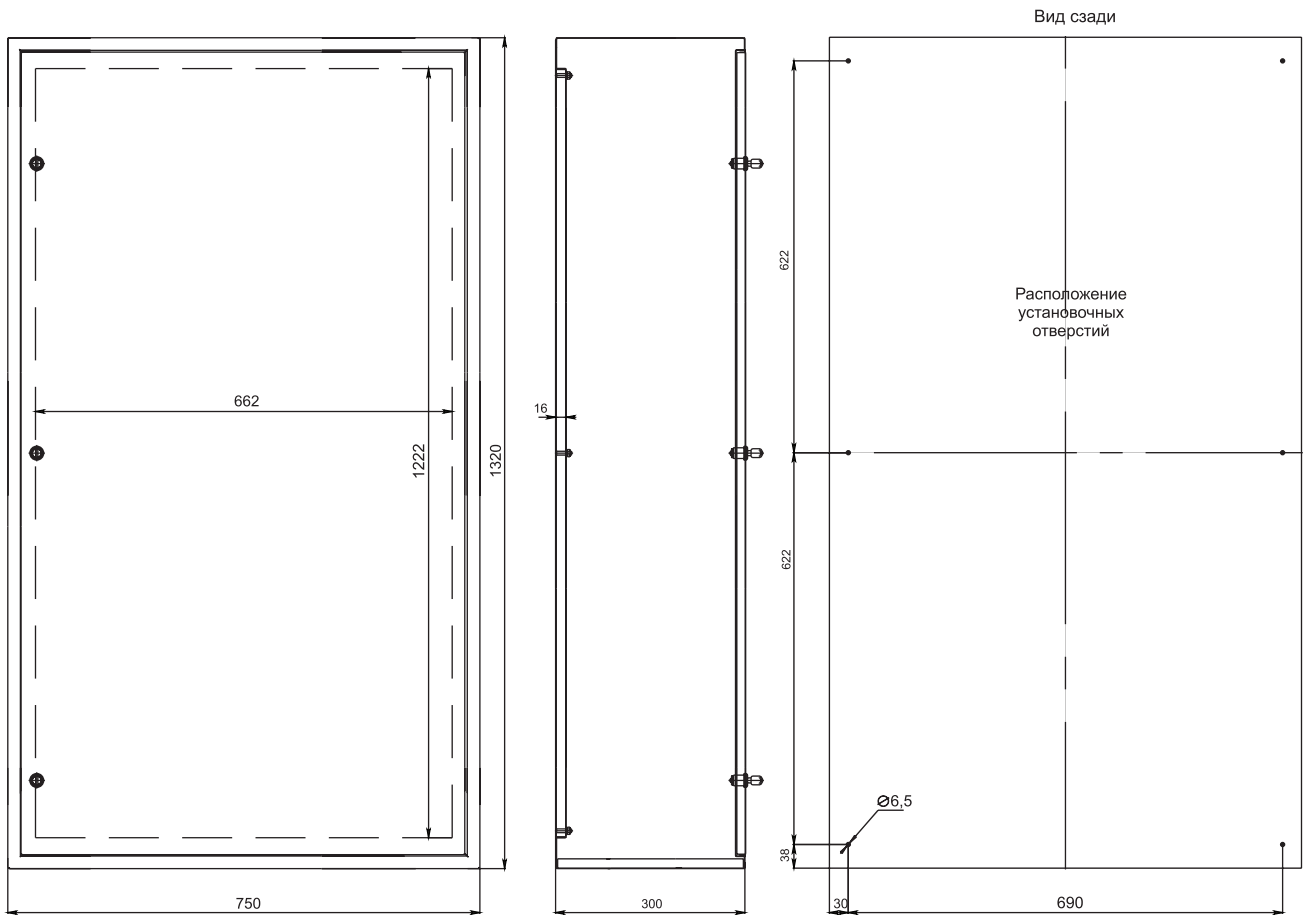

ЩМПГ-25x30x15

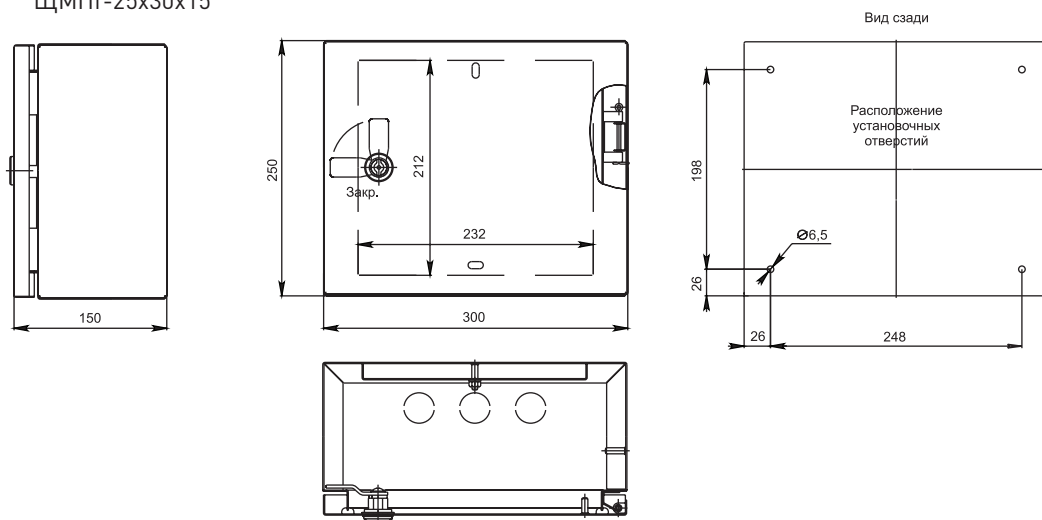

- 1
- 2
- 3
- 4
- 5
- 6
- 7
- 8
- 9
- 10
- 11
- 12

ЩМПГ-50x40x22

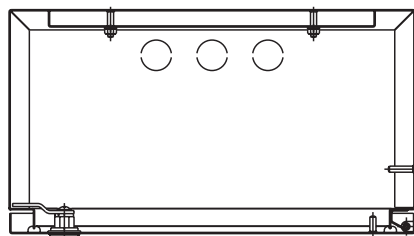
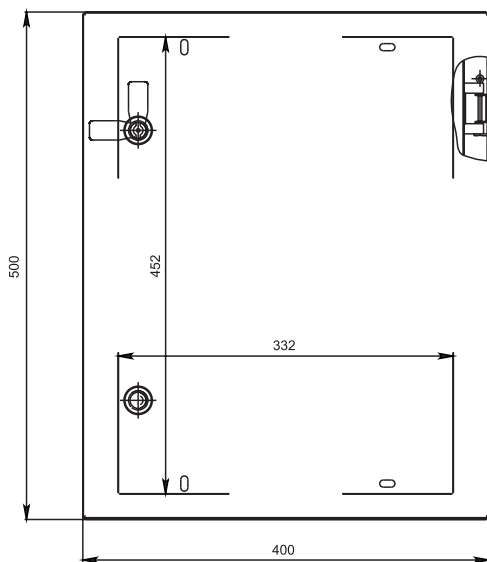
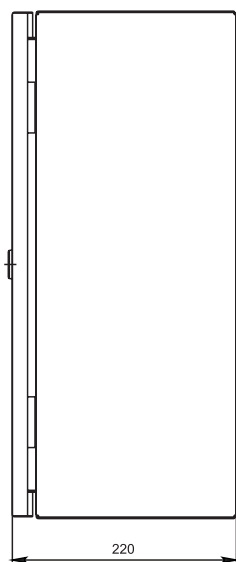

Вид сзади

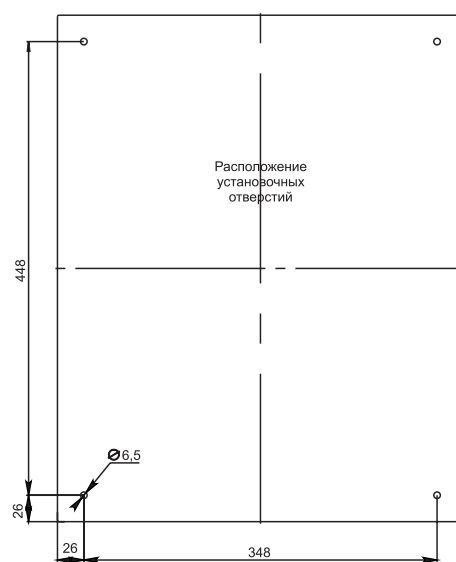

ЩМПГ-65x50x22

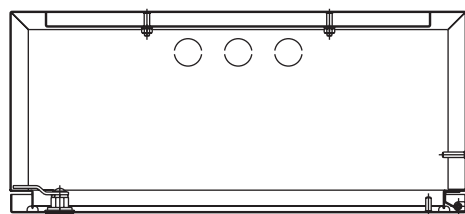
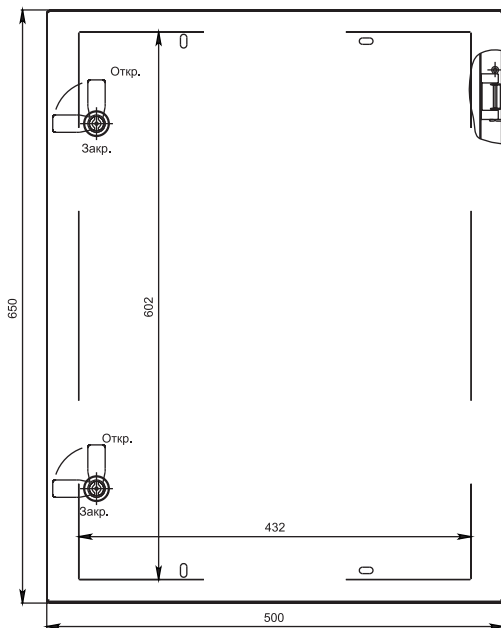
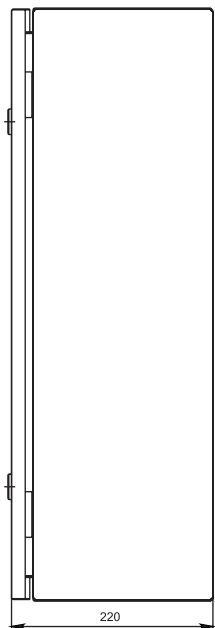

Вид сзади

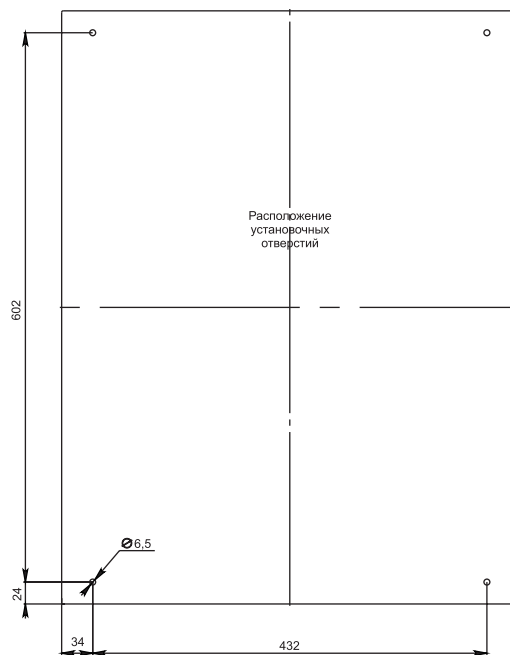

ЩМПГ-80x60x25

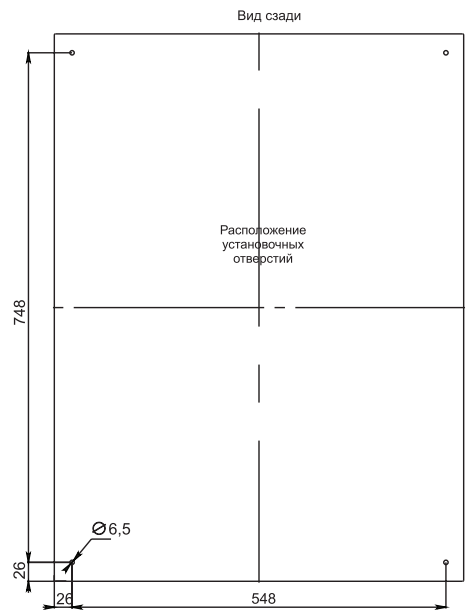
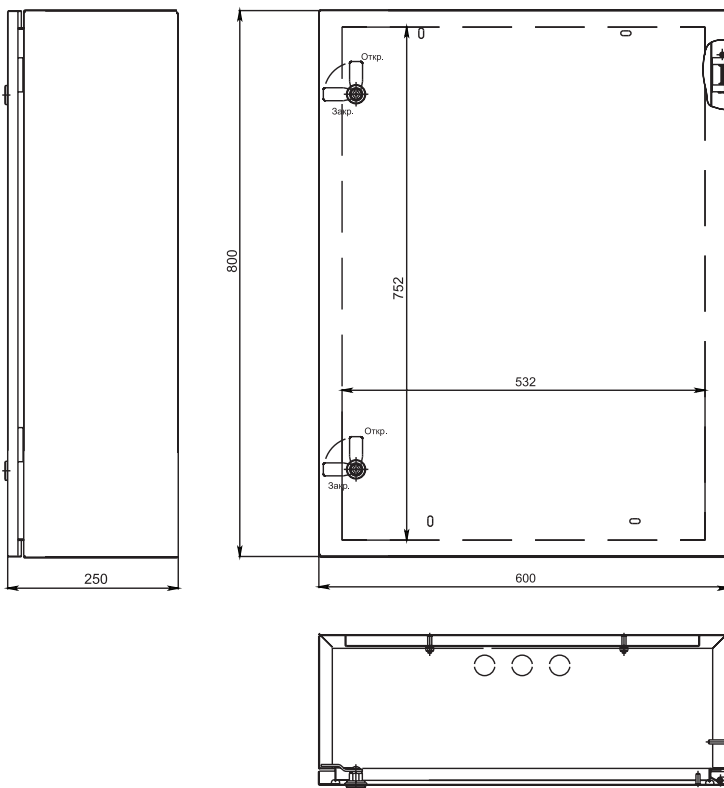

- 1
- 2
- 3
- 4
- 5
- 6
- 7
- 8
- 9
- 10
- 11
- 12

ЩМПГ-100x65x22

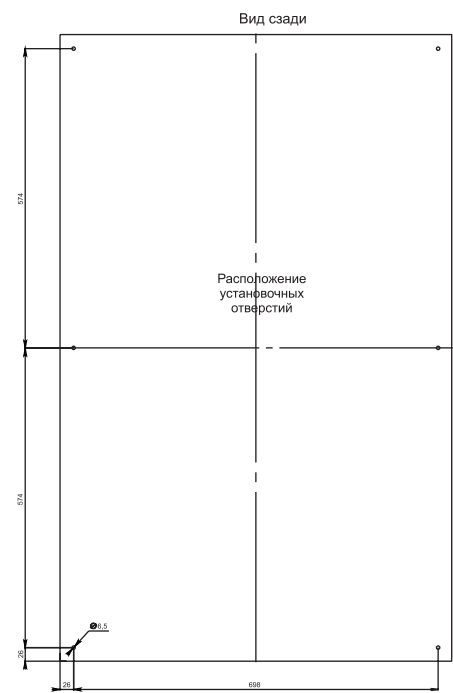
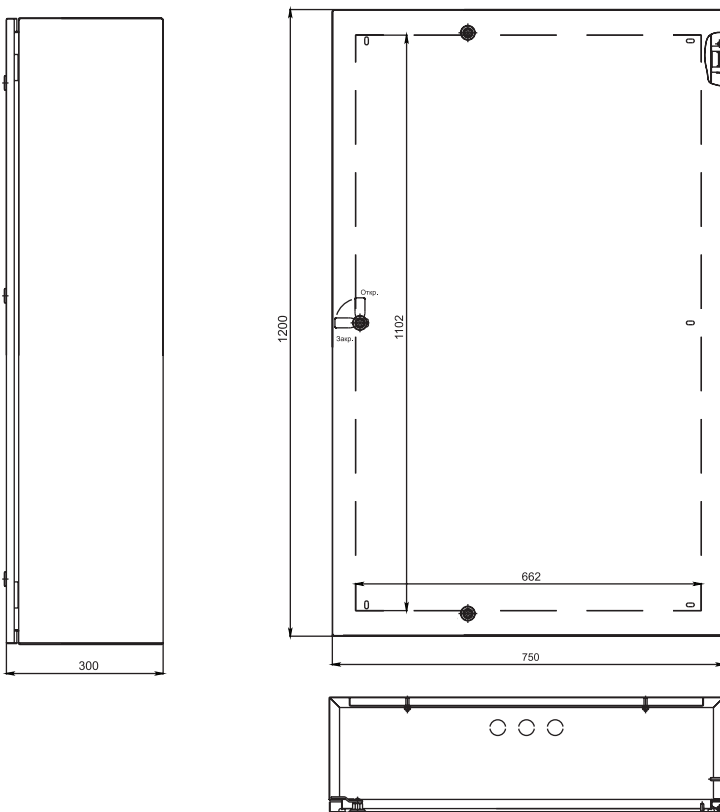

ЩМПг-120x75x30

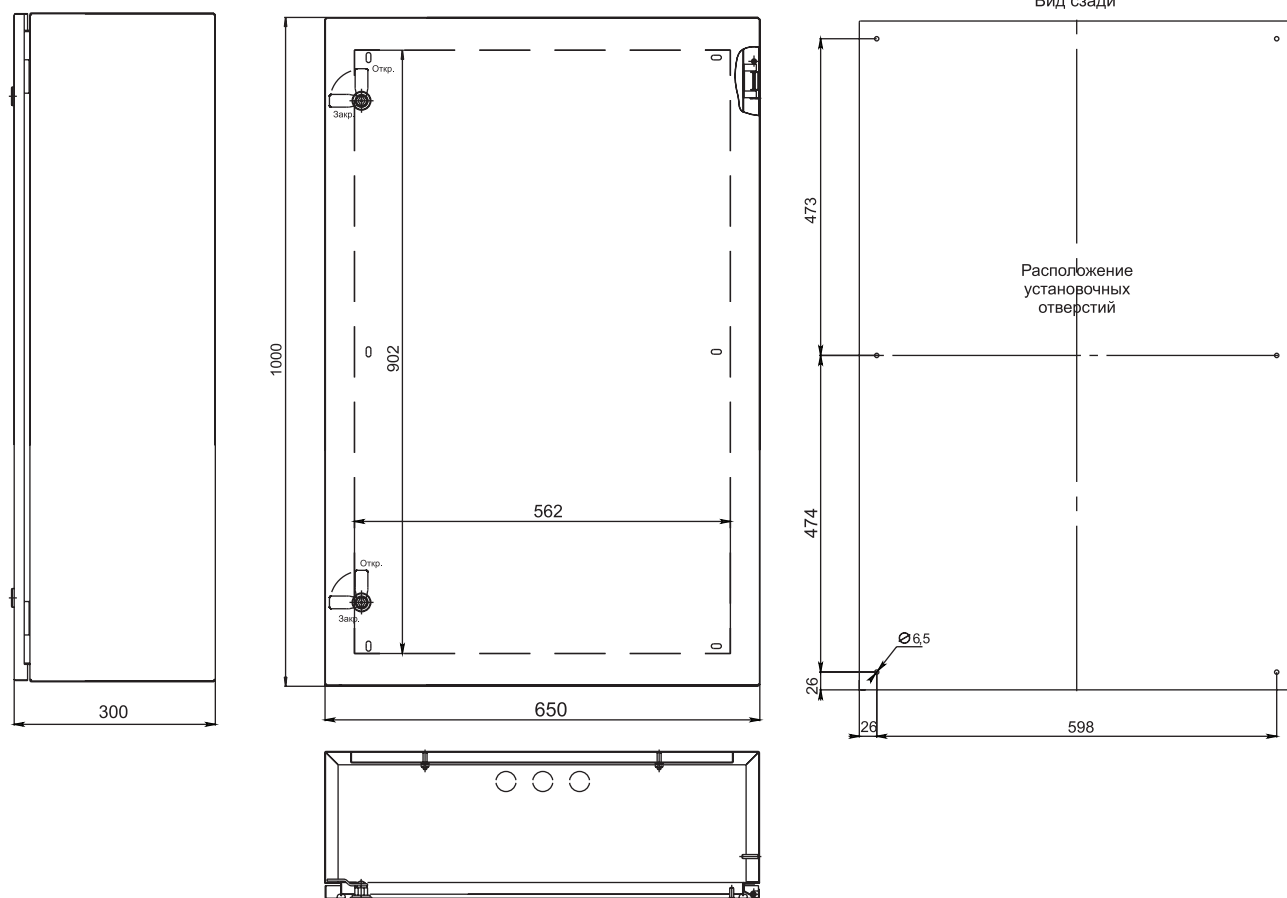

Технические характеристики

Параметры	Значения	
	ЩМП	ЩМПг
Номинальное напряжение, В	240/415	
Марка стали	сталь 1,2 пс ГОСТ 1050-87 сталь 08 пс ГОСТ 1050-88	
Толщина оцинкованной монтажной панели, мм	1,5	
Контактируемые среды	невзрывоопасная среда, не содержащая токопроводящей пыли и химически активных веществ	
Тип покрытия	порошковое, RAL 7035	
Угол открытия дверей IP 31	120°	
Угол открытия дверей IP 54		
Количество вводов Ø30	3	
Ввод кабеля	снизу	
Степень защиты	IP 31	IP 54
Упаковка	трехслойный листовой картон	
Климатическое исполнение	УХЛЗ по ГОСТ 15150-69	

Особенности эксплуатации и монтажа

1. В боксах ЩМП и ЩМПг оцинкованная монтажная панель выполнена съемной, что существенно облегчает монтаж оборудования. Особенность конструкции монтажной панели позволяет беспрепятственно крепить бокс к стене.

2. Защитный козырек боксов, предотвращает от попадания пыли, грязи и обледенения.

Типовая комплектация

Комплектность боксов ЩМП со степенью защиты IP31 по ГОСТ 14254-96

1. Оцинкованная монтажная панель для установки силового оборудования.
2. Поводок заземления закрепленный на шпильку Ø 6 мм.
3. Усиленный замок трехгранный, с двумя ключами.
4. Усиленные петли.
5. Знаки электробезопасности с маркировочной таблицей.
6. Паспорт качества.

Комплектность боксов и ЩМПг со степенью защиты IP54 по ГОСТ 14254-96

1. Оцинкованная монтажная панель для установки силового оборудования.
2. Поводок заземления закрепленный на шпильку Ø 6 мм.
3. Усиленный замок трехгранный, с двумя ключами.
4. Знаки электробезопасности с маркировочной таблицей.
5. На контур двери нанесен уплотнительный состав из вспененного полиуретана.
6. Комплект для установки на стену (дюбель гвоздь), шайбы с впresованной резиновой прокладкой.
7. Сальники.
8. Паспорт качества.