

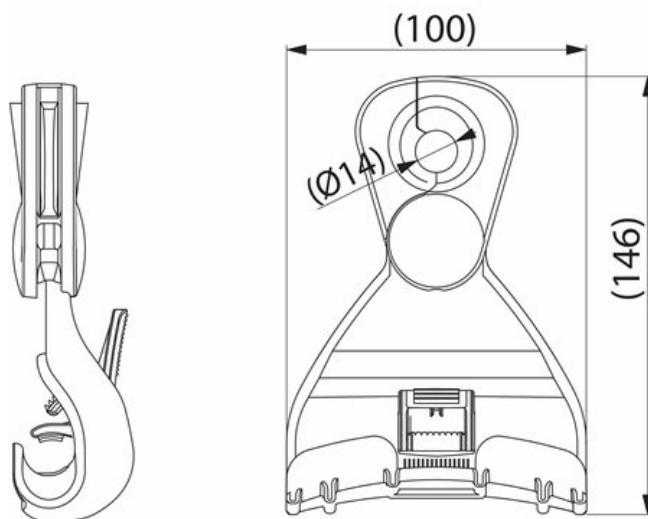

Зажим поддерживающий SO260.1 для комплекта промежуточной подвески SO260

ПАСПОРТ



ТЕХНИЧЕСКИЕ ХАРАКТЕРИСТИКИ

Тип	Код GTIN	Сечение провода, мм ²	Диаметр проводов, мм	Разрушающая нагрузка, кН	Масса, г	Количество в упаковке, шт.
SO260.1	6418677419058	25 - 95	8,5 – 15,5	12	160	50

ПРИМЕНЕНИЕ: Используется для крепления проводов марки СИП-2 и аналогичных на промежуточных и угловых промежуточных опорах воздушных линий электропередачи.
Входит в состав комплекта SO260.

МАТЕРИАЛ: Атмосферостойкий пластик

МОНТАЖ: Изолированный несущий провод укладывается в канавку зажима и зажимается фиксатором.
Звено для подвеса разборное. Для монтажа зажима на глухое кольцо кронштейна SO260.2 требуется шлицевая отвертка.



КОМПЛЕКТНОСТЬ: Зажим поддерживающий – 50 шт.
Коробка – 1шт.
Паспорт – 1 шт.

СВИДЕТЕЛЬСТВО О ПРИЕМКЕ

Процедура приемки изделий разработана и произведена в соответствии со международным стандартом системы менеджмента качества ISO 9001:2008, свидетельство № F114/0005.

СВИДЕТЕЛЬСТВО ОБ УПАКОВКЕ

Изделия упакованы на заводе ENSTO:
«Ensto Ensek AS», Paldiski mnt. 35/4A, 76606 Keila, Estonia, Эстония.
Информация об изготовлении указана на упаковке.

ТРЕБОВАНИЯ К ТРАНСПОРТИРОВКЕ И ХРАНЕНИЮ

Погрузка и разгрузка изделий должна производиться вручную или с использованием погрузочных средств, не вызывающих повреждения их поверхности (вмятины, царапины и др.), влияющие на их свойства.

Условия хранения в части воздействия климатических факторов должно соответствовать группе 4 ГОСТ 15150.

ГАРАНТИЙНЫЕ ОБЯЗАТЕЛЬСТВА

Срок службы изделия	40 лет.
Гарантийный срок эксплуатации	5 лет со дня ввода в эксплуатацию, но не более 7 лет с даты производства.

Завод обязуется в течение гарантийного срока безвозмездно заменять вышедшие из строя изделия при условии соблюдения потребителем правил транспортирования, хранения, монтажа и эксплуатации.

Адрес производителя на территории РФ: ООО «Энсто Рус»
198205, Санкт-Петербург, Таллинское шоссе (Старо-Паново), 206А офис 2128
тел. +7 (812) 3259341, факс. +7 (812) 3259341
ensto.russia@ensto.com, www.ensto.ru